

ΕΛΛΗΝΙΚΗ ΔΗΜΟΚΡΑΤΙΑ
ΥΠΟΥΡΓΕΙΟ ΠΡΟΣΤΑΣΙΑΣ ΤΟΥ ΠΟΛΙΤΗ
ΑΡΧΗΓΕΙΟ ΕΛΛΗΝΙΚΗΣ ΑΣΤΥΝΟΜΙΑΣ
ΚΛΑΔΟΣ ΔΙΑΧΕΙΡΙΣΤΙΚΗΣ - ΤΕΧΝΙΚΗΣ
ΥΠΟΣΤΗΡΙΞΗΣ & ΠΛΗΡΟΦΟΡΙΚΗΣ
ΔΙΕΥΘΥΝΣΗ ΤΕΧΝΙΚΩΝ ΕΦΑΡΜΟΓΩΝ
Αριθ. Πρωτοκόλλου: 8035/3/17

Αχαρνάι, 26/02/2024

ΔΙΑΚΗΡΥΞΗ : 04/2024

ΑΠΟΦΑΣΗ

Ο

ΠΡΟΪΣΤΑΜΕΝΟΣ ΚΛΑΔΟΥ ΔΙΑΧΕΙΡΙΣΤΙΚΗΣ ΤΕΧΝΙΚΗΣ - ΥΠΟΣΤΗΡΙΞΗΣ ΚΑΙ ΠΛΗΡΟΦΟΡΙΚΗΣ ΤΟΥ ΑΡΧΗΓΕΙΟΥ ΤΗΣ ΕΛΛΗΝΙΚΗΣ ΑΣΤΥΝΟΜΙΑΣ

Έχοντας υπόψη το θεσμικό πλαίσιο, όπως αυτό αναλύεται στην παρούσα Διακήρυξη,

ΑΠΟΦΑΣΙΖΟΥΜΕ

Τη διενέργεια Πλειοδοτικού Διαγωνισμού, σύμφωνα με τα καθοριζόμενα στους Γενικούς και Ειδικούς Όρους της παρούσας, με κριτήριο κατακύρωσης την πλέον συμφέρουσα από οικονομικής άποψης προσφορά βάσει ανταλλάγματος, για την παραχώρηση με ανταποδοτικό όφελος (αντάλλαγμα) άχρηστων υλικών της Ελληνικής Αστυνομίας, όπως αναλυτικά αναγράφονται στο Παράρτημα «Γ», συνολικού προϋπολογισμού (ελάχιστη αξία παραχωρουμένου υλικού) εκατόν εξήντα έξι χιλιάδες οκτακόσια οκτώ ευρώ και πενήντα δύο λεπτά του ευρώ (166.808,52€) άνευ Φ.Π.Α.

-Ο-

ΠΡΟΪΣΤΑΜΕΝΟΣ
ΚΛΑΔΟΥ ΔΙΑΧΕΙΡΙΣΤΙΚΗΣ - ΤΕΧΝΙΚΗΣ
ΥΠΟΣΤΗΡΙΞΗΣ & ΠΛΗΡΟΦΟΡΙΚΗΣ / Α.Ε.Α.

Σωτήριος ΝΙΚΟΛΑΚΟΠΟΥΛΟΣ
Υποστράτηγος

ΕΠΩΝΥΜΙΑ - ΑΝΑΘΕΤΟΥΣΑ ΑΡΧΗ	ΑΡΧΗΓΕΙΟ ΕΛΛΗΝΙΚΗΣ ΑΣΤΥΝΟΜΙΑΣ / Κ.Δ.Τ.Υ.Π./ΔΙΕΥΘΥΝΣΗ ΤΕΧΝΙΚΩΝ ΕΦΑΡΜΟΓΩΝ
ΑΦΜ	090169846
ΔΙΕΥΘΥΝΣΗ - ΣΤΟΙΧΕΙΑ ΕΠΙΚΟΙΝΩΝΙΑΣ ΑΝΑΘΕΤΟΥΣΑΣ ΑΡΧΗΣ	Λ. Θρακομακεδόνων αρ. 101 ΤΚ 13671, Αχαρνές Αττικής Τηλέφωνο: 2102463507 e-mail: dte@astynomia.gr
ΔΙΕΥΘΥΝΣΗ ΔΙΑΔΙΚΤΥΟΥ ΓΙΑ ΠΡΟΣΒΑΣΗ ΣΤΑ ΕΓΓΡΑΦΑ της ΣΥΜΒΑΣΗΣ	www.astynomia.gr https://diavgeia.gov.gr/
ΤΥΠΟΣ ΑΝΑΘΕΤΟΥΣΑΣ ΑΡΧΗΣ	Κεντρική Κυβερνητική Αρχή Υπουργείο Προστασίας του Πολίτη
ΚΩΔΙΚΟΣ CPV	-
ΚΩΔΙΚΟΙ NUTS ΕΚΤΕΛΕΣΗΣ ΣΥΜΒΑΣΗΣ	EL 305
ΠΕΡΙΓΡΑΦΗ ΣΥΜΒΑΣΗΣ	Αξιοποίηση Υλικών Υπουργείου Προστασίας του Πολίτη
ΕΙΔΗ	ΚΑΛΥΚΕΣ ΦΥΣΙΓΓΙΩΝ ΠΑΝΤΟΕΙΔΕΙΣ (37.068,56Kgr)
ΠΡΟΫΠΟΛΟΓΙΣΜΟΣ (ΕΛΑΧΙΣΤΗ ΑΞΙΑ ΠΑΡΑΧΩΡΟΥΜΕΝΩΝ ΥΛΙΚΩΝ) ΑΝΕΥ ΦΠΑ	166.808,52€
ΑΠΟΔΟΧΗ ΕΝΑΛΛΑΚΤΙΚΩΝ ΠΡΟΣΦΟΡΩΝ	Όχι
ΔΙΑΡΚΕΙΑ ΣΥΜΒΑΣΗΣ	Θα καθοριστεί με την απόφαση κατακύρωσης και με βάση τους Γενικούς Όρους
ΔΙΑΔΙΚΑΣΙΑ ΑΝΑΘΕΣΗΣ ΣΥΜΒΑΣΗΣ	Πλειοδοτική Δημοπρασία
ΚΡΙΤΗΡΙΟ ΚΑΤΑΚΥΡΩΣΗΣ	Η πλέον συμφέρουσα από οικονομικής άποψης προσφορά βάσει τιμής.
ΗΜΕΡΟΜΗΝΙΑ ΔΙΕΝΕΡΓΕΙΑΣ ΠΛΕΙΟΔΟΤΙΚΟΥ ΔΙΑΓΩΝΙΣΜΟΥ	11 Μαρτίου 2024 και ώρα 11:00 π.μ.
ΔΙΕΥΘΥΝΣΗ ΥΠΟΒΟΛΗΣ ΔΙΚΑΙΟΛΟΓΗΤΙΚΩΝ	Λ. Θρακομακεδόνων αρ. 101 ΤΚ 13671, Αχαρνές Αττικής Τηλέφωνο: 2102463507
ΠΕΡΙΟΔΟΣ ΙΣΧΥΟΣ ΠΡΟΣΦΟΡΩΝ	Εκατόν είκοσι (120) ημέρες από την επόμενη μέρα της καταληκτικής ημερομηνίας υποβολής προσφορών
ΧΡΟΝΟΣ ΥΠΟΒΟΛΗΣ ΠΡΟΣΦΟΡΩΝ - ΔΙΚΑΙΟΛΟΓΗΤΙΚΩΝ	Έως την 11 Μαρτίου 2024 και ώρα 11:00 π.μ.

ΕΠΩΝΥΜΙΑ - ΔΙΕΥΘΥΝΣΗ ΑΡΜΟΔΙΟΥ ΟΡΓΑΝΟΥ ΚΑΤΑΘΕΣΗΣ ΕΝΣΤΑΣΕΩΝ	ΑΡΧΗΓΕΙΟ ΕΛΛΗΝΙΚΗΣ ΑΣΤΥΝΟΜΙΑΣ / Κ.Δ.Τ.Υ.Π. / ΔΙΕΥΘΥΝΣΗ ΤΕΧΝΙΚΩΝ ΕΦΑΡΜΟΓΩΝ (Λ. Θρακομακεδόνων 101 – ΤΚ 13671- Αχαρναί Αττικής)
ΗΜΕΡΟΜΗΝΙΑ ΔΗΜΟΣΙΕΥΣΗΣ (ΑΝΑΡΤΗΣΗΣ ΣΤΟ ΔΙΑΥΓΕΙΑ)- ΙΣΤΟΤΟΠΟ ΕΛ.ΑΣ.	26/02/2024

ΘΕΣΜΙΚΟ ΠΛΑΙΣΙΟ

α. Το από 15-5-1959 Β.Δ. περί κυρώσεως του Κανονισμού Οικονομικής Υπηρεσίας Χωροφυλακής (Α' 151), όπως τροποποιήθηκε και ισχύει με το Π.Δ. 416/1978 (Α' 84).

β. Άρθρο 31 του Ν. 4670/2020 Ρυθμίσεις σωφρονιστικής νομοθεσίας, διατάξεις για το Ταμείο Πρόνοιας Απασχολούμενων στα Σώματα Ασφάλειας και λοιπές διατάξεις αρμοδιότητας Υπουργείου Προστασίας του Πολίτη και Υπουργείου Μετανάστευσης και Ασύλου (ΦΕΚ 247/Α/11-12-2020).

γ. Υπ' αριθμ. 3009/2/179-ε' από 26-03-2021 Κ.Υ.Α.(Τεύχος Β'1189) με θέμα: «Διαδικασίες για την καταστροφή και εκποίηση όπλων και λοιπών αντικειμένων του ν. 2168/1993 (Α147) της Ελληνικής Αστυνομίας».

δ. Υπ' αριθμ. 8018/1/1-κβ' από 18-1-2014 διαταγή Αρχηγού.

ε. Υπ' αριθμ. 1744/23/502590 από 10/03/2023 Απόφαση Συγκρότησης Επιτροπής κοστολόγησης του κ. Προϊστάμενου Κλάδου Διαχειριστικής Τεχνικής Υποστήριξης και Πληροφορικής/Α.Ε.Α.

στ. Υπ' αριθμ. 1774/24/362094 από 21/02/2024 έγγραφο της Δ/νσης Τεχνικής Υποστήριξης/Α.Ε.Α., που αφορά το χαρακτηρισμό του υλικού.

ζ. Υπ' αριθμ. 1744/24/373983 από 22/02/2024 έγγραφο της Διεύθυνσης Υποστήριξης /Α.Ε.Α., που αφορά την κοστολόγηση υλικού.

η. Υπ' αριθμ. 1854/24/379733 από 23/02/2024. Απόφαση Συγκρότησης Επιτροπής Διενέργειας διαγωνισμού για την παραχώρηση με αντάλλαγμα μη αξιοποιήσιμου και καταστρεπτέου ή ανακυκλώσιμου υλικού εδαφικής αρμοδιότητας της Διεύθυνσης Τεχνικών Εφαρμογών του Αρχηγείου της Ελληνικής Αστυνομίας.

θ. Υπ' αριθμ. 1774/24/378023 από 22/02/2024 έγγραφό της Διεύθυνσης Τεχνικής Υποστήριξης/Α.Ε.Α.

ι. Υπ' αριθμ. 1774/24/384482 από 23/02/2024 έγγραφό της Διεύθυνσης Τεχνικής Υποστήριξης/Α.Ε.Α.

ια. Το από 23/02/2024 έγγραφο ηλεκτρονικής αλληλογραφίας του Κλάδου Διαχειριστικής – Τεχνικής Υποστήριξης και Πληροφορικής.

Ειδικότερα:

1. Οι προσφορές υποβάλλονται στη Διεύθυνση Τεχνικών Εφαρμογών του Αρχηγείου της Ελληνικής Αστυνομίας με έδρα τις Αχαρνές Αττικής, Λ. Θρακομακεδόνων 101, με καταληκτική ημερομηνία την **11 Μαρτίου 2024 και ώρα 11:00 π.μ.**

2. Το πλήρες σώμα της διακήρυξης του διαγωνισμού, θα αναρτηθεί σε ηλεκτρονική μορφή (pdf), στην ιστοσελίδα της Ελληνικής Αστυνομίας και στη ΔΙΑΥΓΕΙΑ.

3. Εφόσον από τους ενδιαφερόμενους υποψήφιους πλειοδότες ζητηθούν εγκαίρως και έως τρεις (3) ημερολογιακές ημέρες πριν τη διενέργεια του πλειστηριασμού πρόσθετες πληροφορίες σχετικά με τη διακήρυξη, ισχύουν τα καθοριζόμενα στο άρθρο 4 των Γενικών Όρων.

4. Η υποβολή των δικαιολογητικών για τη συμμετοχή στο διαγωνισμό μέχρι τη σύναψη της σύμβασης γίνεται σύμφωνα με τους Γενικούς Όρους.

5. Η Διεύθυνση Τεχνικών Εφαρμογών/Α.Ε.Α. σε συνεργασία με τη Διεύθυνση Τεχνικής Υποστήριξης/Α.Ε.Α.να μεριμνήσει για:

α. Τη διευθέτηση των προς αξιοποίηση υλικών, ώστε να είναι δυνατός ο έλεγχος αυτών από τους ενδιαφερόμενους οικονομικούς φορείς.

β. Την είσοδο των ενδιαφερόμενων οικονομικών φορέων στις αποθήκες άχρηστων, μη αξιοποιήσιμων υλικών κατά την περίοδο από 27/02/2024 έως 09/03/2024.Οι ανωτέρω φορείς, θα συνοδεύονται υποχρεωτικά από προσωπικό των εν λόγω Υπηρεσιών κατά την επίσκεψη και τον έλεγχο των υλικών αυτών, όπως ακριβώς καθορίζεται στη διακήρυξη, αφού ληφθούν τα αναγκαία μέτρα ασφαλείας, σύμφωνα με τις ισχύουσες διαταγές.

γ. Την αφαίρεση οποιουδήποτε υπηρεσιακού στοιχείου σύμφωνα με τον ισχύοντα κανονισμό της Υπηρεσίας.

6. Κατά τα λοιπά, ο διαγωνισμός θα γίνει σύμφωνα με τα προβλεπόμενα στα Παραρτήματα «Α» έως και «Ε» της παρούσας διακήρυξης, τα οποία αποτελούν αναπόσπαστο μέρος αυτής.

7. Η Κεντρική Ένωση Επιμελητηρίων Ελλάδος (keuehcci@uhc.gr), στην οποία κοινοποιείται η παρούσα, παρακαλείται για την ενημέρωση των μελών της.

8. Το Γραφείο Ενημέρωσης και Επικοινωνίας που κοινοποιείται η παρούσα, παρακαλείται για την ανάρτησή της στην αντίστοιχη ιστοσελίδα του Σώματος.

9.Χειριστής θέματος : Αστυνομικός Διευθυντής Ιωάννης ΠΕΤΡΟΠΟΥΛΟΣ (τηλ. 2102447675).

ΠΑΡΑΡΤΗΜΑΤΑ

«Α» Γενικοί Όροι Πλειοδοτικού Διαγωνισμού Διακήρυξης με Αριθμό 04/2024 «Β»
Ειδικό Όροι Πλειοδοτικού Διαγωνισμού Διακήρυξης με Αριθμό 04/2024
«Γ» Πίνακας Υλικών Πλειοδοτικού Διαγωνισμού Διακήρυξης με Αριθμό 04/2024 «Δ»
Πίνακας Στοιχείων Επικοινωνίας Υπηρεσίας Αποθήκευσης Υλικών Πλειοδοτικού Διαγωνισμού Διακήρυξης με Αριθμό 04/2024
«Ε» Υπόδειγμα Σχεδίου Σύμβασης

ΠΙΝΑΚΑΣ ΑΠΟΔΕΚΤΩΝ

Αποδέκτες για Ενέργεια:

- 1) Α.Ε.Α. / ΚΛΑΔΟΣ ΔΙΑΧΕΙΡΙΣΤΙΚΗΣ ΤΕΧΝΙΚΗΣ- ΥΠΟΣΤΗΡΙΞΗΣ ΚΑΙ ΠΛΗΡΟΦΟΡΙΚΗΣ
- 2) ΓΡΑΦΕΙΟ ΕΝΗΜΕΡΩΣΗΣ ΚΑΙ ΕΠΙΚΟΙΝΩΝΙΑΣ

Αποδέκτες για Πληροφορία:

- 1) ΕΠΙΤΕΛΙΚΟ ΓΡΑΦΕΙΟ ΑΡΧΗΓΟΥ.
- 2) ΔΕΑ/ΥΠΑΡΧΗΓΟΣ ΕΛ.ΑΣ.
- 3) ΔΕΑ / ΔΙΕΥΘΥΝΣΗ ΤΕΧΝΙΚΗΣ ΥΠΟΣΤΗΡΙΞΗΣ.
- 4) ΔΕΑ / ΔΙΕΥΘΥΝΣΗ ΥΠΟΣΤΗΡΙΞΗΣ.
- 5) ΚΕΝΤΡΙΚΗ ΕΝΩΣΗ ΕΠΙΜΕΛΗΤΗΡΙΩΝ ΕΛΛΑΔΟΣ(keuehcci@uhc.gr)

ΠΑΡΑΡΤΗΜΑ «Α»

ΓΕΝΙΚΟΙ ΟΡΟΙ ΠΛΕΙΟΔΟΤΙΚΟΥ ΔΙΑΓΩΝΙΣΜΟΥ**ΔΙΑΚΗΡΥΞΗ ΜΕ ΑΡΙΘΜΟ 01/2024****Άρθρο 1°****Αντικείμενο Πλειοδοτικών Διαγωνισμών**

1. Στο πλαίσιο της αξιοποίησης των πεπαλαιωμένων, ακατάλληλων, άχρηστων, πλεοναζόντων υλικών της Ελληνικής Αστυνομίας, η Διεύθυνση Τεχνικών Εφαρμογών μεριμνά για τη συγκέντρωσή τους και την παραχώρησή τους έναντι ανταλλάγματος, μέσω πλειοδοτικού διαγωνισμού.

2. Οι ενδιαφερόμενοι λαμβάνουν γνώση της Διακήρυξης που αφορά την ακριβή ημερομηνία και ώρα κατάθεσης των απαιτούμενων δικαιολογητικών για την συμμετοχή τους στο διαγωνισμό, τα προς παραχώρηση υλικά, την ελάχιστη αξία αυτών, το χώρο εναποθήκευσης τους καθώς και τις ποσότητες των ανταποδοτικών ειδών μετά των τεχνικών απαιτήσεων τους, μέσω της ηλεκτρονικής διεύθυνσης www.astynomia.gr.

Άρθρο 2°**Τρόπος Διενέργειας Διαγωνισμών**

1. Οι ενδιαφερόμενοι που επιθυμούν να συμμετάσχουν σε πλειοδοτικό διαγωνισμό μέχρι την ημέρα και ώρα που ορίζεται στην οικεία διακήρυξη, υποβάλλουν - αποστέλλουν τα απαιτούμενα δικαιολογητικά συμμετοχής, την απαραίτητη εγγυητική επιστολή και την οικονομική προσφορά μετά τεχνικής προσφοράς εφόσον η διακήρυξη ορίζει ανταποδοτικό είδος, για την αποδοχή των οποίων εκδίδεται Πρακτικό Αποδοχής ή μη Δικαιολογητικών Συμμετοχής και ανάδειξης πλειοδότη των συμμετεχόντων από την Επιτροπή διενέργειας του διαγωνισμού σύμφωνα με τη διακήρυξη του διαγωνισμού. Η εν λόγω Απόφαση αποδοχής επί του Πρακτικού, γνωστοποιείται ηλεκτρονικά ή μέσω ηλεκτρονικού ταχυδρομείου, σε όλους όσους υπέβαλλαν δικαιολογητικά για τη συμμετοχή τους στο διαγωνισμό.

2. Κάθε ενδιαφερόμενος υποψήφιος πλειοδότης που καταθέτει δικαιολογητικά συμμετοχής και οικονομική ή οικονομικοτεχνική προσφορά, θεωρείται ότι έλαβε γνώση των όρων του πλειοδοτικού διαγωνισμού και ότι τους αποδέχεται στο σύνολό τους πλήρως και ανεπιφυλάκτως.

Άρθρο 3°**Δικαιούμενοι Συμμετοχής**

1. Δικαίωμα συμμετοχής στο διαγωνισμό έχουν φυσικά ή νομικά πρόσωπα και σε περίπτωση ενώσεων τα μέλη αυτών. Η συμμετοχή των ανωτέρω στο διαγωνισμό μπορεί να γίνει απευθείας ή με νόμιμο εκπρόσωπό τους ή μέσω εμπορικών αντιπροσώπων τους στην Ελλάδα.

2. Ειδικότερα, σε ότι αφορά την οικονομική προσφορά Ενώσεων Οικονομικών φορέων διευκρινίζονται τα παρακάτω:

α. Η ένωση οικονομικών φορέων υποβάλλει κοινή προσφορά, από εκπρόσωπό τους εξουσιοδοτημένο με συμβολαιογραφική πράξη. Στην προσφορά απαραίτητα πρέπει να προσδιορίζεται η έκταση και το είδος της συμμετοχής του κάθε μέλους της ένωσης.

β. Με την υποβολή της προσφοράς κάθε μέλος της ένωσης ευθύνεται εις ολόκληρο. Σε περίπτωση κατακύρωσης του διαγωνισμού στο αντικείμενο του θέματος, η ευθύνη αυτή εξακολουθεί μέχρι πλήρους εκτέλεσης της σύμβασης που θα υπογραφεί.

γ. Σε περίπτωση που εξαιτίας ανικανότητας για οποιοδήποτε λόγο ή ανωτέρας βίας, μέλος της ένωσης δεν μπορεί να ανταποκριθεί, αντίστοιχα, στις υποχρεώσεις της ένωσης κατά το χρόνο αξιολόγησης των προσφορών, τα υπόλοιπα μέλη συνεχίζουν να έχουν την ευθύνη ολόκληρης της κοινής προσφοράς με την ίδια τιμή και τους ίδιους όρους. Εάν η παραπάνω ανικανότητα προκύψει κατά το χρόνο εκτέλεσης της σύμβασης, τα υπόλοιπα μέλη συνεχίζουν να έχουν την ευθύνη της ολοκλήρωσης αυτής με την ίδια τιμή και τους ίδιους όρους.

3 Οι ανωτέρω οικονομικοί φορείς, σύμφωνα με τα καθοριζόμενα, είναι εγκατεστημένοι και λειτουργούν νόμιμα στην Ελλάδα ή σε άλλο κράτος μέλος της Ευρωπαϊκής Ένωσης ή του Ευρωπαϊκού Οικονομικού Χώρου ή σε τρίτες χώρες που έχουν υπογράψει και κυρώσει τη Συμφωνία Δημοσίων Συμβάσεων (ΣΔΣ) του Παγκόσμιου Οργανισμού Εμπορίου, ή σε τρίτες χώρες που έχουν υπογράψει διμερείς ή πολυμερείς συμφωνίες με την Ένωση σε θέματα διαδικασιών σύναψης δημοσίων συμβάσεων.

4 Οι όροι «Πλειοδότης», «Ανάδοχος», «Υποψήφιος Ανάδοχος ή Πλειοδότης» και «Οικονομικός Φορέας» αφορούν όλες τις προαναφερθείσες στην ανωτέρω παράγραφο 1 κατηγορίες. Οι ενώσεις οικονομικών φορέων δεν υποχρεώνονται να λαμβάνουν ορισμένη νομική μορφή προκειμένου να υποβάλλουν την προσφορά τους, ωστόσο η Ελληνική Αστυνομία, εφόσον τους ανατεθεί η σύμβαση, δύναται να απαιτήσει να περιβληθούν με συγκεκριμένη νομική μορφή, στο μέτρο που η περιβολή αυτή είναι αναγκαία για την ικανοποιητική εκτέλεση της σύμβασης.

Άρθρο 4^ο

Δικαίωμα Επίσκεψης στο Χώρο Εναποθήκευσης των προς Αξιοποίηση Υλικών

1. Οι ενδιαφερόμενοι έχουν δικαίωμα να επισκεφθούν και να εξετάσουν τα προς παραχώρηση άχρηστα, μη αξιοποιήσιμα υλικά πριν τη διεξαγωγή της δημοπρασίας, στο χρονικό διάστημα 27/02/2024 έως 09/03/2024 κατά τις ώρες 10:00 – 13:00 και εφόσον δεν υφίσταται σχετικό φωτογραφικό υλικό στη διακήρυξη.

2. Οι ενδιαφερόμενοι κατά την είσοδό τους στην Υπηρεσία όπου είναι εναποθηκευμένα τα προς παραχώρηση άχρηστα, μη αξιοποιήσιμα υλικά, επιδεικνύουν το δελτίο της αστυνομικής τους ταυτότητας ή οποιοδήποτε επίσημο πιστοποιητικό ταυτότητας σε ισχύ (διαβατήριο, άδεια οδήγησης, άδεια παραμονής κλπ).

3. Στο πλαίσιο της παραπάνω επίσκεψης, οι ενδιαφερόμενοι δύναται να συνοδεύονται από τεχνικό σύμβουλο της επιλογής τους, χωρίς όμως τη χρήση εργαλείων ή άλλων μηχανικών μέσων για λόγους ασφαλείας.

4. Τα υλικά βρίσκονται σε οριζόμενο χώρο και συγκεκριμένα στις αποθήκες της Διεύθυνσης Τεχνικής Υποστήριξης/Α.Ε.Α. και παραχωρούνται σε οποιαδήποτε κατάσταση και αν βρίσκονται προς ανακύκλωση.

5. Εφόσον πριν από τον διαγωνισμό παραχώρησης των υλικών ανοιχτούν κιβώτια ή κρημισθούν στοιβάδες αυτών από τους ενδιαφερομένους, αυτοί υποχρεούνται να επαναφέρουν αυτά στην προηγούμενη κατάστασή τους με δικές τους δαπάνες.

6. Οι ενδιαφερόμενοι δύναται να απευθύνουν ερωτήματα περί του

διαγωνισμού, εφόσον αυτά αφορούν σε θέματα δικαιολογητικών συμμετοχής έως και επτά (07) ημερολογιακές ημέρες μετά την δημοσίευση της διακήρυξης ενώ αν τα ερωτήματά τους αφορούν σε οποιοδήποτε άλλο θέμα, έως και τρεις (3) ημερολογιακές ημέρες πριν από την ημερομηνία διεξαγωγής του διαγωνισμού.

7. Η Ελληνική Αστυνομία δεν αναλαμβάνει καμία ευθύνη για τυχόν αμφισβητήσεις εγειρόμενες μετά την κατακύρωση του διαγωνισμού για ορατά ή μη ελαττώματα των κατακυρωθέντων υλικών, καθόσον οι οικονομικοί φορείς μπορούν ελεύθερα να ελέγξουν και να διαπιστώσουν την ποιοτική, ποσοτική και γενικά την όλη κατάσταση των προς παραχώρηση υλικών.

Άρθρο 5° **Δικαιολογητικά Συμμετοχής**

1. Οι συμμετέχοντες στο Διαγωνισμό υποχρεούνται επί ποινή αποκλεισμού, να καταθέσουν τα απαιτούμενα δικαιολογητικά συμμετοχής στην Επιτροπή διενέργειας του διαγωνισμού, μέχρι την ορισθείσα στην οικεία Διακήρυξη ημερομηνία και ώρα.

2. Τα δικαιολογητικά συμμετοχής είναι δυνατόν να κατατεθούν αυτοπροσώπως από τους ενδιαφερομένους ή τους νόμιμους εκπροσώπους τους ή άλλα νόμιμα εξουσιοδοτούμενα προς το σκοπό αυτό πρόσωπα, εντός φακέλου αλληλογραφίας ο οποίος εξωτερικά θα αναγράφει τη φράση :«**ΔΙΚΑΙΟΛΟΓΗΤΙΚΑ ΣΥΜΜΕΤΟΧΗΣ για την υπ' αριθ. 04/2024 Διακήρυξη της ΔΤΕ/Α.Ε.Α.**»

και επιπλέον :

α. Την πλήρη, επίσημη επωνυμία του νομικού προσώπου ή ονοματεπώνυμου, στην περίπτωση φυσικού προσώπου, του υποψήφιου πλειοδότη.

β. Την ακριβή διεύθυνση - έδρα του νομικού προσώπου ή τη διεύθυνση διαμονής του φυσικού προσώπου, την επωνυμία της Οδού, τον αριθμό, τον Ταχυδρομικό Κώδικα, το τηλέφωνο επικοινωνίας, σταθερό και κινητό, φαξ και τα στοιχεία του ηλεκτρονικού ταχυδρομείου (e-mail).

Στην περίπτωση της ένωσης προσώπων ή κοινοπραξίας, τα δικαιολογητικά απαιτείται να υπογράφονται από το νόμιμο εκπρόσωπο καθενός από τα μέλη ή από τον κοινό εκπρόσωπο αυτής ή από άλλο πρόσωπο που θα έχει εξουσιοδοτηθεί για το σκοπό αυτό από όλα τα μέλη.

3. Τα δικαιολογητικά συμμετοχής αφορούν στα παρακάτω:

α. **Εγγύηση συμμετοχής στο διαγωνισμό ίσης με ποσοστό 2%** επί της συνολικής αξίας των υλικών. Η εγγύηση συμμετοχής πρέπει να ισχύει τουλάχιστον για τριάντα (30) ημερολογιακές ημέρες μετά την λήξη του χρόνου ισχύος της προσφοράς σύμφωνα με την παράγραφο 4 του άρθρου 7 του παρόντος. Η Ελληνική Αστυνομία μπορεί, πριν την λήξη της προσφοράς, να ζητά από τον προσφέροντα να παρατείνει την διάρκεια ισχύος της προσφοράς και της εγγύησης συμμετοχής. Εγγυητική επιστολή με χρόνο ισχύος μικρότερο από τα ανωτέρω περιγραφόμενα, δεν γίνεται δεκτή και έχει ως συνέπεια την μη συμμετοχή του προσφέροντα στη δημοπρασία.

β. Τα απαιτούμενα κατά περίπτωση **νομιμοποιητικά έγγραφα** και **Υπεύθυνες Δηλώσεις** όπως:

(1) **Τα προβλεπόμενα - κατά περίπτωση - επικαιροποιημένα νομιμοποιητικά έγγραφα** (στοιχεία ΦΕΚ που αφορούν τη διαχείριση, τα όργανα

διοίκησης και την εκπροσώπηση, κλπ), από τα οποία θα προκύπτει με σαφήνεια ότι το/τα φυσικό/ά πρόσωπο/α που υπογράφει/ουν τα έγγραφα της υποβαλλόμενης προσφοράς, δεσμεύει/ουν με την υπογραφή του/τους το συμμετέχοντα οικονομικό φορέα στο πλαίσιο του παρόντος διαγωνισμού. Ειδικότερα απαραίτητα **κρίνονται Πιστοποιητικό Γ.Ε.ΜΗ.** εκδοθέν εντός τριάντα (30) ημερών από την καταληκτική ημερομηνία υποβολής προσφορών, Πιστοποιητικό Ισχύουσας Εκπροσώπησης εκδοθέν εντός τριάντα (30) ημερών από την καταληκτική ημερομηνία υποβολής προσφορών και Ανακοινώσεις στο Γ.Ε.ΜΗ.

(2) Τα νομικά πρόσωπα που συμμετέχουν στη δημοπρασία με το νόμιμο εκπρόσωπο τους, οφείλουν να προσκομίσουν τα νομιμοποιητικά έγγραφα της εταιρείας, δηλαδή επικυρωμένο αντίγραφο της **συστατικής πράξης - καταστατικό**, στο οποίο μεταξύ άλλων θα ορίζεται η έναρξη και η διάρκεια της εταιρείας, ο νόμιμος εκπρόσωπος αυτής και οι εξουσίες του και ΦΕΚ δημοσίευσης του καταστατικού.

(3) **Απόσπασμα Ποινικού Μητρώου** έκδοσης του τελευταίου τριμήνου από την κοινοποίηση της ως άνω έγγραφης ειδοποίησης ή ελλείψει αυτού, ισοδύναμου εγγράφου που εκδίδεται από αρμόδια δικαστική ή διοικητική αρχή του κράτους - μέλους ή της χώρας καταγωγής ή της χώρας όπου είναι εγκατεστημένος ο εν λόγω υποψήφιος πλειοδότης, από το οποίο προκύπτει ότι δεν υπάρχει σε βάρος του τελεσίδικη καταδικαστική απόφαση για έναν από τους ακόλουθους λόγους:

- (α) Συμμετοχή σε εγκληματική οργάνωση,
- (β) Δωροδοκία,
- (γ) Απάτη,
- (δ) Τρομοκρατικά εγκλήματα ή εγκλήματα συνδεδεμένα με τρομοκρατικές δραστηριότητες,
- (ε) Νομιμοποίηση εσόδων από παράνομες δραστηριότητες ή χρηματοδότηση της τρομοκρατίας,
- (στ) Παιδική εργασία και άλλες μορφές εμπορίας ανθρώπων,
- (ζ) Δεν έχει επιβληθεί σε βάρος του αποκλεισμός από τη συμμετοχή σε εν εξελίξει και μελλοντικές διαδικασίες σύναψης δημοσίων συμβάσεων.

Η υποχρέωση προσκόμισης του ως άνω αποσπάσματος αφορά, στις περιπτώσεις εταιρειών περιορισμένης ευθύνης (ΕΠΕ) και προσωπικών εταιρειών (ΟΕ, ΕΕ, ΙΚΕ), τους διαχειριστές ενώ στις περιπτώσεις ανωνύμων εταιρειών (ΑΕ), τον Διευθύνοντα Σύμβουλο, καθώς και όλα τα μέλη του Διοικητικού Συμβουλίου. (Δύναται να προσκομιστεί Υπεύθυνη Δήλωση, από κάθε πρόσωπο που απαιτείτε, για την αναζήτηση του ποινικού μητρώου από την υπηρεσία μας).

γ. **Υπεύθυνη Δήλωση του Ν.1599/86** (ψηφιακά υπογεγραμμένη) όπως εκάστοτε ισχύει, η οποία φέρει ημερομηνία εντός των τελευταίων τριάντα (30) ημερολογιακών ημερών προ της ημερομηνίας έναρξης του διαγωνισμού χωρίς να απαιτείται βεβαίωση του γνησίου της υπογραφής της από αρμόδια διοικητική αρχή ή ΚΕΠ, με την οποία βεβαιώνει ότι:

- (1) Έλαβε γνώση και αποδέχεται χωρίς καμία επιφύλαξη το σύνολο των όρων της υπ' αριθ. 04/2024 Διακήρυξης του διαγωνισμού, και ότι έλαβε γνώση των Γενικών και Ειδικών Όρων του παρόντος διαγωνισμού τους οποίους αποδέχεται ανεπιφύλακτα.
- (2) Ο χρόνος ολοκλήρωσης της παράδοσης του ανταποδοτικού είδους και της παραλαβής των προς παραχώρηση υλικών, θα γίνει σύμφωνα με καθοριζόμενα στους Γενικούς και Ειδικούς Όρους του υπόψη διαγωνισμού.
- (3) Κατέχει τις απαιτούμενες άδειες διαχείρισης αποβλήτων και είναι σε ισχύ, με την υποχρέωση να τις προσκομίσει με τα δικαιολογητικά κατακύρωσης εφόσον ανακηρυχθεί προσωρινός πλειοδότης.

δ. Τα δικαιολογητικά συμμετοχής και γενικά τα απαιτούμενα έγγραφα του διαγωνισμού, συντάσσονται στην ελληνική γλώσσα, με εξαίρεση τεχνικούς όρους που μπορεί να αναφέρονται και σε άλλη γλώσσα, εφόσον δεν είναι δυνατό να αποδοθούν στην Ελληνική. Το ίδιο ισχύει και για τα έγγραφα που απευθύνει ή υποβάλλει ο πλειοδότης στην Υπηρεσία κατά την διάρκεια ισχύος της Σύμβασης που θα υπογραφεί.

4. Σε ότι αφορά τους οικονομικούς φορείς της αλλοδαπής, τα έγγραφα απαιτείται να προσκομίζονται αρμοδίως επικυρωμένα και να συνοδεύονται από επίσημη μετάφραση στην ελληνική γλώσσα.

5. Η μη υποβολή ή η κατά παρέκκλιση υποβολή των ανωτέρω αναφερόμενων δικαιολογητικών, συνεπάγεται τον αποκλεισμό του υποψηφίου πλειοδότη από τον διαγωνισμό.

6. Επιπρόσθετα, διευκρινίζονται τα ακόλουθα σε ότι αφορά το σύνολο των απαιτούμενων για προσκόμιση εγγράφων:

α. Στην επικύρωση των αντιγράφων αυτών, ισχύουν τα διαλαμβανόμενα στις οικείες διατάξεις (Ν. 4250/2014).

β. Στα ΦΕΚ που αφορούν τη σύσταση, το καταστατικό, τις μεταβολές, τις τροποποιήσεις, την εκπροσώπηση, τη διαχείριση, τα όργανα διοίκησης κλπ. των οικονομικών φορέων, ισχύουν ομοίως τα διαλαμβανόμενα στις οικείες διατάξεις (Ν. 4250/2014).

γ. Στις Υπεύθυνες Δηλώσεις και το χρόνο υποβολής και θεώρησής των, ισχύουν ομοίως τα διαλαμβανόμενα στις οικείες διατάξεις.

7. Επιπρόσθετα αναφορικά με τα δικαιολογητικά της ανωτέρω παραγράφου 3, επισημαίνεται ότι η υποχρέωση αποκλεισμού οικονομικού φορέα εφαρμόζεται επίσης όταν το πρόσωπο εις βάρος του οποίου εκδόθηκε τελεσίδικη καταδικαστική απόφαση είναι μέλος του διοικητικού, διευθυντικού ή εποπτικού οργάνου του εν λόγω οικονομικού φορέα ή έχει εξουσία εκπροσώπησης, λήψης αποφάσεων ή ελέγχου σε αυτό.

8. Είναι δυνατή η προσκόμιση από τους συμμετέχοντες, ηλεκτρονικών αντιγράφων ποινικού μητρώου, η γνησιότητα των οποίων θα ελέγχεται δειγματοληπτικά από την Υπηρεσία.

Άρθρο 6°
Περιεχόμενο Προσφορών - Χρόνος Ισχύος

1. Οι κατατιθέμενες προσφορές αφορούν το σύνολο του προς παραχώρηση υλικού.
2. Η προσφορά κατατίθεται σε ξεχωριστό φάκελο με την ένδειξη : **«ΑΝΤΑΠΟΔΟΤΙΚΗ ΠΡΟΣΦΟΡΑ για την υπ' αριθμ. 04/2024 Διακήρυξη της ΔΤΕ/Α.Ε.Α.»** και αποσφραγίζεται μόνο στην περίπτωση που ο συμμετέχον οικονομικός φορέας διαθέτει τα απαιτούμενα δικαιολογητικά συμμετοχής.
3. Θα πρέπει να περιλαμβάνει:
 - α) τον **πίνακα (Π1)** που αναφέρεται στο «Παράρτημα Δ», χωρίς καμιά τροποποίησή του,
 - β) Εφόσον ο συμμετέχον θέλει να καταθέσει μεγαλύτερη προσφορά τότε αυτός σε ξεχωριστό **πίνακα (Π2)** θα αναφέρει το επιπλέον ανταποδοτικό όφελος ανά είδος και ποσότητα με τον τρόπο που καθορίζεται στο «Παράρτημα Δ».
 - γ) Υπεύθυνη δήλωση με την οποία βεβαιώνει ότι: α) το ανταποδοτικό όφελος που θα προσφέρει, είναι καινούργιο, αμεταχείριστο και πληροί τις τεχνικές απαιτήσεις που έχουν τεθεί από την Υπηρεσία μας, καθώς και πώς όλα τα δικαιολογητικά που αναφέρονται σε αυτές θα προσκομισθούν στην Επιτροπή Παραλαβής που θα ορισθεί από την Υπηρεσία μας και β) ο χρόνος ισχύος των προσφορών καθορίζεται στις **εκατόν είκοσι (120) ημερολογιακές ημέρες**, προσμετρούμενες από την επομένη της διενέργειας του πλειοδοτικού διαγωνισμού.
4. Η ανταποδοτική προσφορά (Πίνακας Π.1 και Πίνακας Π.2) πρέπει να υπογράφεται από το/τα φυσικό/ά πρόσωπο/α , το/α οποίο/ά δεσμεύει/ουν με την υπογραφή του/τους το συμμετέχοντα οικονομικό φορέα στο πλαίσιο του παρόντος διαγωνισμού.
5. Στο προσφερόμενο ανταποδοτικό όφελος θα περιλαμβάνεται το σύνολο των λοιπών επιβαρύνσεων (προβλεπόμενοι λοιποί φόροι, δασμοί, ασφάλιστρα, έξοδα φόρτωσης, μεταφοράς και παραλαβής υλικών, κόστος ασφάλισης, χρηματοοικονομικά έξοδα κλπ.), τα οποία θα βαρύνουν τον/τους πλειοδότη/ες και θα πρέπει, ως εκ τούτου, να έχουν συνυπολογισθεί στην προσφορά.
6. Προσφορά η οποία δεν περιλαμβάνει κατ' ελάχιστο τα αναγραφόμενα είδη και τις ποσότητες του πίνακα (Π1), του «Παραρτήματος Δ», καθώς και τα οριζόμενα στο παρόν άρθρο στοιχεία, θα απορρίπτεται.

Άρθρο 7°
Αξιολόγηση

1. Η Επιτροπή διενέργειας του διαγωνισμού σε δημόσια συνεδρίαση την ημέρα και ώρα που έχει ορισθεί στην οικεία Διακήρυξη προβαίνει στην αποσφράγιση των υποβληθέντων φακέλων των **Δικαιολογητικών Συμμετοχής** καθώς και των **Ανταποδοτικών Προσφορών και Τεχνικών Απαιτήσεων του ανταποδοτικού είδους** .
2. Τα **δικαιολογητικά συμμετοχής** και οι **Ανταποδοτικές Προσφορές** (με τις τεχνικές απαιτήσεις του ανταποδοτικού είδους), **επί ποινή απόρριψης, θα βρίσκονται σε ξεχωριστούς φακέλους.**
3. Μετά την αξιολόγηση και τον έλεγχο των φακέλων των δικαιολογητικών συμμετοχής, αξιολογούνται και ελέγχονται οι φάκελοι των ανταποδοτικών προσφορών μετά των τεχνικών απαιτήσεων του ανταποδοτικού είδους και εν συνεχεία η Επιτροπή εκδίδει Πρακτικό περί της αποδοχής ή μη αυτών και εισηγείται την ανάδειξη του Πλειοδότη.
4. Σε περίπτωση που δύο ή περισσότερες υποβαλλόμενες προσφορές έχουν το ίδιο ανταποδοτικό όφελος τότε, η Επιτροπή διενέργειας του διαγωνισμού καλεί τους πλειοδότες που ισοψηφήσαν και προβαίνει στην διενέργεια κλήρωσης παρουσία αυτών, συντάσσοντας σχετικό πρακτικό που υπογράφεται από τα μέλη της Επιτροπής και τους πλειοδότες.
5. Εν συνεχεία, μετά την εισήγηση της εν λόγω Επιτροπής εκδίδεται απόφαση

αποδοχής ή μη και ανάδειξης πλειοδότη, η οποία κοινοποιείται σε όσους υπέβαλαν προσφορές.

Άρθρο 8° **Ανάδειξη Προσωρινού Αναδόχου**

1. Τα αποτελέσματα κοινοποιούνται εγγράφως στον συμμετέχοντα στον οποίο πρόκειται να γίνει η κατακύρωση («προσωρινό ανάδοχο»), ώστε να υποβάλει εντός προθεσμίας δέκα (10) ημερολογιακών ημερών τα **δικαιολογητικά κατακύρωσης**. Σε περίπτωση που τα παραπάνω δικαιολογητικά δεν προσκομισθούν ή υπάρχουν ελλείψεις σε αυτά που υποβλήθηκαν, παρέχεται προθεσμία στον προσωρινό ανάδοχο να τα συμπληρώσει και να τα προσκομίσει εντός πέντε (5) ημερολογιακών ημερών. Τα δικαιολογητικά προσκομίζονται σε σφραγισμένο φάκελο, ο οποίος παραδίδεται εμπρόθεσμα στην Υπηρεσία Διενέργειας του Διαγωνισμού. Αναλυτικά τα απαιτούμενα δικαιολογητικά κατακύρωσης, αναγράφονται στην Προσθήκη «3» της παρούσης Διακήρυξης και στους Ειδικούς Όρους, ανάλογα με την φύση των υλικών.

Άρθρο 9° **Κατακύρωση Διαγωνισμού**

Η Επιτροπή διενέργειας του Διαγωνισμού κατόπιν ελέγχου των δικαιολογητικών κατακύρωσης, συντάσσει Πρακτικό που διαβιβάζει στη Διεύθυνση Τεχνικών Εφαρμογών/Α.Ε.Α., προκειμένου αυτή να εκδώσει την κατακυρωτική απόφαση. Ο Πλειοδότης του διαγωνισμού, ενημερώνεται σχετικά προκειμένου να συνεχιστεί η διαδικασία.

Άρθρο 10° **Επανάληψη Πλειοδοτικού Διαγωνισμού**

Στην περίπτωση που συντρέχει ένας από τους λόγους ματαίωσης του παρακάτω άρθρου 11, η Υπηρεσία αποφασίζει την επανάληψη του Διαγωνισμού με τροποποίηση ή μη των όρων αυτού ή την οριστική ματαίωση του.

Άρθρο 11° **Ματαίωση Πλειοδοτικού Διαγωνισμού**

Η Υπηρεσία με ειδικά αιτιολογημένη απόφαση της, μετά από γνώμη της αρμόδιας Επιτροπής διενέργειας του διαγωνισμού, ματαιώνει τη διαδικασία σύναψης δημόσιας Σύμβασης:

α. Εφόσον η διαγωνιστική διαδικασία απέβη άγονη, είτε λόγω μη εκδήλωσης ενδιαφέροντος για συμμετοχή σε αυτή υποψηφίων Πλειοδοτών αγοραστών, είτε λόγω μη αποδοχής των δικαιολογητικών συμμετοχής.

β. Λόγω παράτυπης διεξαγωγής της διαδικασίας ανάθεσης.

γ. Αν λόγω ανωτέρας βίας, δεν είναι δυνατή η κανονική εκτέλεση της Σύμβασης.

δ. Αν διαπιστωθούν σφάλματα ή παραλείψεις σε οποιοδήποτε στάδιο της διαδικασίας ανάθεσης.

Άρθρο 12°
Υπογραφή Σύμβασης

1 Ο Πλειοδότης εντός δέκα (10) ημερολογιακών ημερών από κοινοποίησης της ως άνω κατακυρωτικής Απόφασης, υποχρεούται να προσέλθει για την υπογραφή της σχετικής σύμβασης, προσκομίζοντας τα απαραίτητα δικαιολογητικά (**εγγυητική καλής εκτέλεσης**).

2 Ομοίως, εντός της ίδιας προθεσμίας, με μέριμνα του πλειοδότη εξασφαλίζεται η έκδοση και προσκομίζεται κατά την υπογραφή της Σύμβασης, εγγυητική επιστολή καλής εκτέλεσης των όρων αυτής, ίσης με το 4% της ελάχιστης αξίας των παραχωρούμενων υλικών, χωρίς να περιλαμβάνεται ο αναλογούν Φ.Π.Α. Κατόπιν σχετικής αίτησης του πλειοδότη, του επιστρέφεται η εγγυητική που είχε προσκομίσει για τη συμμετοχή του στο διαγωνισμό.

3 Ο Πλειοδότης μεριμνά για την εμπρόθεσμη παράδοση του ανταποδοτικού οφέλους-είδους ή την πληρωμή - κατάθεση του αντιτίμου της αξίας των αξιοποιούμενων ειδών, σύμφωνα με το άρθρο 14 της παρούσης.

4 Δεν χωρεί διαπραγμάτευση στο κείμενο της Σύμβασης που επισυνάφθηκε στην διακήρυξη του διαγωνισμού, ούτε καθ'οιονδήποτε τρόπο τροποποίηση ή συμπλήρωση της προσφοράς του προσωρινού Πλειοδότη.

5 Το κείμενο της Σύμβασης κατισχύει κάθε άλλου κειμένου, στο οποίο τούτο στηρίζεται, όπως στη σχετική διακήρυξη και την απόφαση κατακύρωσης επί των αποτελεσμάτων του υπόψη πλειοδοτικού, εκτός κατάδηλων σφαλμάτων ή παραδρομών.

6 Η Σύμβαση που υπογράφεται περιλαμβάνει όλα τα στοιχεία της εκτέλεσης συμβατικού αντικείμενου θέματος όπως αυτά προκύπτουν από τη διακήρυξη του πλειοδοτικού διαγωνισμού και τη διαταγή κατακύρωσης.

7 Σε αντικειμενικά δικαιολογημένες περιπτώσεις, εφόσον συμφωνήσουν προς τούτο και τα δύο συμβαλλόμενα μέρη, μπορεί να τροποποιείται η Σύμβαση.

Οι ανωτέρω περιπτώσεις είναι οι εξής:

α. Όταν οι τροποποιήσεις, ανεξάρτητα της χρηματικής τους αξίας, προβλέπονται σε σαφείς, ακριβείς και ρητές ρητρες αναθεώρησης στο αρχικό έγγραφο της Σύμβασης.

β. Η ανάγκη τροποποίησης προέκυψε λόγω περιστατικών που δεν ήταν δυνατόν να προβλεφθούν και η οποία δεν μεταβάλλει τη συνολική φύση της Σύμβασης.

γ. Όταν οι τροποποιήσεις δεν είναι ουσιώδεις ώστε να καθιστά τη Σύμβαση ουσιωδώς διαφορετική ως προς το χαρακτήρα από την αρχική συναφθείσα.

8 Η Σύμβαση θεωρείται ότι εκτελέστηκε όταν:

α. Καταβλήθηκε από τον πλειοδότη το είδος που απαιτείται από τη διακήρυξη.

β. Παραδόθηκαν και παραλήφθηκαν οριστικά ποιοτικά και ποσοτικά από την Υπηρεσία τα ανταποδοτικά είδη και εν συνεχεία παραλήφθηκαν από τον πλειοδότη οριστικά (ποιοτικά και ποσοτικά) τα συμβατικά αντικείμενα, αφού προηγουμένως επιβλήθηκαν τυχόν κυρώσεις ή εκπτώσεις.

γ. Εκπληρώθηκαν και οι τυχόν λοιπές συμβατικές υποχρεώσεις και από τα δύο συμβαλλόμενα μέρη και αποδεσμεύθηκαν οι σχετικές εγγυήσεις κατά τα προβλεπόμενα από τη Σύμβαση.

9 Με την υπογραφή της Σύμβασης ακολουθείται η διαδικασία της παράδοσης - παραλαβής των αξιοποιούμενων υλικών σύμφωνα με τους όρους αυτής.

10 Όλες οι εγγυητικές επιστολές παραλαμβάνονται από τον πλειοδότη μετά την

ολοκλήρωση των συμβατικών υποχρεώσεων με μέριμνά του, ενώ των υπολοίπων συμμετεχόντων, μετά την κατακύρωση των αποτελεσμάτων του πλειστηριασμού με μέριμνά τους.

11 Η υπογραφή της Σύμβασης έχει αποδεικτικό χαρακτήρα. Εάν ο πλειοδότης στον οποίο έγινε η ανακοίνωση, σύμφωνα με τα καθοριζόμενα στην παρ.1, δεν προσέλθει να υπογράψει τη Σύμβαση ή προσέλθει αλλά δεν καταθέσει εγγύηση καλής εκτέλεσης, ανακαλείται η δυνατότητα συμμετοχής του σε αυτή και οποιοδήποτε έννομο αποτέλεσμα απορρέει ένεκα αυτής και κηρύσσεται έκπτωτος με απόφαση της Υπηρεσίας, ύστερα από εισήγηση της Επιτροπής διενέργειας του διαγωνισμού. Στην περίπτωση αυτή, καταπίπτει αυτοδίκαια στο σύνολό της η κατατεθείσα εγγύηση συμμετοχής στο διαγωνισμό, υπέρ της Υπηρεσίας και η Υπηρεσία μπορεί να καλέσει τον επόμενο οικονομικό φορέα που υπέβαλε την αμέσως επόμενη πλέον συμφέρουσα από οικονομική άποψη προσφορά βάση ανταλλάγματος, να συμμετέχει στη σύμβαση εφαρμόζοντας αναλογικά την προγενέστερη διαδικασία. Εάν κανένας από τους προσφέροντες δεν προσέλθει για την υπογραφή της σύμβασης, η διαδικασία ανάθεσης ματαιώνεται.

Άρθρο 13° Εγγυοδοσία

1. Γίνονται αποδεκτές εγγυητικές επιστολές που εκδίδονται από πιστωτικά ιδρύματα που λειτουργούν νόμιμα στα κράτη-μέλη της Ευρωπαϊκής Ένωσης ή του Ευρωπαϊκού Οικονομικού Χώρου ή στα κράτη - μέλη της Συμφωνίας Δημοσίων Συμβάσεων του Παγκόσμιου Οργανισμού Εμπορίου, που κυρώθηκε με το Ν. 2513/1997 (ΦΕΚ Τ.Α'139/27-6-97) και έχουν σύμφωνα με τις ισχύουσες διατάξεις, το δικαίωμα αυτό.

2 Ομοίως, γίνονται αποδεκτές εγγυητικές επιστολές που εκδίδονται από το ΤΜΕΔΕ ή παρέχονται με γραμμάτιο του Ταμείου Παρακαταθηκών και Δανείων με παρακατάθεση σε αυτό του αντίστοιχου χρηματικού ποσού τα αντίστοιχα έγγραφα των εγγυητικών επιστολών. Αν δεν είναι διατυπωμένα στην Ελληνική, θα συνοδεύονται από επίσημη μετάφραση. Σε περίπτωση προσφορών ενώσεων οικονομικών φορέων ή κοινοπραξιών, οι εγγυητικές επιστολές περιλαμβάνουν και τον όρο ότι καλύπτουν τις υποχρεώσεις όλων των μελών της ένωσης ή της κοινοπραξίας. Το ποσό των εγγυητικών επιστολών θα δίδεται σε ευρώ (€).

3 Εγγύηση Συμμετοχής

α. Κάθε προσφορά συνοδεύεται υποχρεωτικά από εγγύηση συμμετοχής υπέρ του συμμετέχοντος, ποσοστού 2% επί της συνολικά προϋπολογισθείσας αξίας.

β. Η εγγυητική επιστολή συμμετοχής επιστρέφεται:

(1) Στον πλειοδότη, με την προσκόμιση της εγγυητικής επιστολής καλής εκτέλεσης, στην Υπηρεσία με τον οποίο θα συνάψει σύμβαση.

(2) Στους λοιπούς συμμετέχοντες, μετά την έκδοση της Απόφασης Κατακύρωσης και την υπογραφή της σχετικής Σύμβασης.

γ. Η εγγύηση συμμετοχής καταπίπτει υπέρ της Υπηρεσίας, εάν ο προσφέρων αποσύρει την προσφορά του κατά την διάρκεια ισχύος αυτής, παρέχει ψευδή στοιχεία ή πληροφορίες που δεν προσκομίζει εγκαίρως τα προβλεπόμενα στα έγγραφα της σύμβασης δικαιολογητικά ή δεν προσέλθει εγκαίρως για υπογραφή της σύμβασης.

4 Εγγύηση Καλής Εκτέλεσης:

α. Για την καλή εκτέλεση των όρων της Σύμβασης, ο πλειοδότης υποχρεούται να καταθέσει έως την υπογραφή της, εγγυητική επιστολή που θα καλύπτει ποσό ίσο με ποσοστό

τέσσερα τοις εκατό (4%) επί της προϋπολογισθείσας αξίας του αντικειμένου που κατακυρώθηκε, χωρίς να συμπεριλαμβάνεται τυχόν αναλογούν ΦΠΑ.

β. Ο χρόνος ισχύος της εγγυητικής καλής εκτέλεσης πρέπει να είναι μεγαλύτερος από το συμβατικό χρόνο παραλαβής των παραχωρούμενων υλικών, για το διάστημα που ορίζεται στους όρους της σύμβασης.

γ. Η εγγύηση καλής εκτέλεσης της Σύμβασης καλύπτει συνολικά και χωρίς διακρίσεις την εφαρμογή όλων των όρων της Σύμβασης και κάθε απαίτηση του Φορέα υπογραφής της Σύμβασης, έναντι του πλειοδότη.

δ. Η ανωτέρω εγγυητική επιστολή επιστρέφεται στον πλειοδότη μετά την οριστική ποσοτική και ποιοτική παραλαβή του συνόλου του συμβατικού αντικειμένου, την εκπλήρωση των συμβατικών του υποχρεώσεων και την εκκαθάριση τυχόν απαιτήσεων μεταξύ των συμβαλλομένων. Η εγγυητική επιστολή καλής εκτέλεσης καταπίπτει υπέρ της Υπηρεσίας που υπέγραψε την Σύμβαση στην περίπτωση παράβασης των όρων της Σύμβασης, όπως αυτή ειδικότερα ορίζει.

ε. Οι εγγυητικές επιστολές πρέπει να προβλέπουν ότι, σε περίπτωση κατάπτωσης τους, το οφειλόμενο ποσό υπόκειται στο εκάστοτε ισχύον πάγιο τέλος χαρτοσήμου.

5 Ότι αφορά τις εγγυητικές επιστολές, ισχύουν τα διαλαμβανόμενα στις εν ισχύ οικείες διατάξεις του Ν. 2513/97 (ΦΕΚ τ.Α' 139/27-6-97 «Περί εγγυητικών επιστολών»).

6 Οι εγγυητικές επιστολές πρέπει να είναι συμπληρωμένες σύμφωνα με τις Προσθήκες «1/Α» και «2/Α» των Γενικών Όρων. Διαφορετική διατύπωση της εγγυητικής επιστολής, λόγω χρήσης τυποποιημένων εντύπων από τα πιστωτικά ιδρύματα, δεν καθιστά την εγγύηση απαράδεκτη.

7 Σε περίπτωση μετάθεσης ή παράτασης του συμβατικού χρόνου εκτέλεσης του συμβατικού αντικειμένου, ο πλειοδότης θα πρέπει να παρατείνει αναλόγως το χρόνο ισχύος της εγγυητικής επιστολής καλής εκτέλεσης ή να υποβάλει νέα, οπότε επιστρέφεται η αρχική. Ο κατά τα ανωτέρω παρατεινόμενος χρόνος ισχύος της εγγυητικής επιστολής θα είναι μεγαλύτερος κατά ένα (1) τουλάχιστον μήνα από τη νέα ημερομηνία εκτέλεσης του συμβατικού αντικειμένου.

Άρθρο 14° **Παράδοση Ανταποδοτικού Είδους**

Η καταβολή - παράδοση του ανταποδοτικού είδους του Πίνακα Π.1 του Παραρτήματος Δ, γίνεται με μέριμνα του πλειοδότη ως κατωτέρω :

Για τα είδη 6, 7, 9, 11, 12, 13, 14, 15, 16 και 17 εντός ενός (1) μήνα (άπαξ),

Για τα είδη 1, 2, 3, 4, 5, 8 και 10: εντός δύο (2) μηνών (άπαξ), σύμφωνα με τους όρους της σύμβασης.

Άρθρο 15° **Παράδοση - Παραλαβή Παραχωρούμενων Υλικών**

1. Η παράδοση του κατακυρωθέντος στον πλειοδότη υλικού, ενεργείται μετά την οριστική ποιοτική και ποσοτική παραλαβή του ανταποδοτικού είδους, η οποία παράδοση υλικού ΔΥΝΑΤΑΙ εναλλακτικά να πραγματοποιηθεί και τμηματικά, αφού πρώτα πραγματοποιηθεί μερική παραλαβή (ποιοτική και ποσοτική) του αντίστοιχα ορισθέντος ανταποδοτικού οφέλους, βάσει σειράς προτεραιότητας του Άρθρου 14 (Παράδοση Ανταποδοτικού Είδους).

2. Η παράδοση του υλικού ενεργείται στον τόπο εναπόθεσης αυτού κατά το χρόνο παράδοσης και στη συσκευασία που ήδη βρίσκεται, από συλλογικό όργανο της Υπηρεσίας - Επιτροπή Παράδοσης Παραχωρούμενου είδους & Παραλαβής Ανταποδοτικού Είδους, εφόσον η διακήρυξη το ορίζει, που συγκροτήθηκε για το σκοπό αυτό με σχετική διαταγή της Υπηρεσίας, παρουσία του αρμόδιου διαχειριστή της αποθήκης και του ιδίου του αγοραστή ή του νομίμως εξουσιοδοτημένου εκπροσώπου αυτού, συντάσσοντας και υπογράφοντας σχετικό πρωτόκολλο, από όλους τους παραπάνω εμπλεκόμενους στη διαδικασία παράδοσης και παραλαβής.

3. Η Υπηρεσία δεν αναλαμβάνει καμία ευθύνη για τυχόν αμφισβητήσεις εγειρόμενες μετά την κατακύρωση του διαγωνισμού για κρυμμένα ή μη, ελαττώματα, υλικών, καθόσον οι υποψήφιοι πλειοδότες αγοραστές, μπορούν ελεύθερα πριν το διαγωνισμό, να ελέγξουν και να διαπιστώσουν την ποιοτική, ποσοτική και γενικά την όλη κατάσταση των παραχωρούμενων υλικών.

4. Η παραλαβή του άχρηστου υλικού ενεργείται εντός του συμβεβλημένου, με τη σχετική σύμβαση, χρονικού διαστήματος και ύστερα από ζύγιση ή μέτρηση, σύμφωνα με τη μονάδα μέτρησης κάθε υλικού, όπως προκύπτει από την κατακυρωτική απόφαση (ενδεικτικά κιλό ή τεμάχιο ή λίτρο κλπ.).

5. Ο πλειοδότης των συμβεβλημένων υλικών υποχρεούται να παραλάβει τα κατακυρωμένα σε αυτόν υλικά, εντός δεκαπέντε (15) ημερολογιακών ημερών, αρχομένης από της επομένης της ημερομηνίας έκδοσης της σχετικής εγκριτικής διαταγής παράδοσης και μετά την ημερομηνία παράδοσης των ανταποδοτικών ειδών.

6. Σε ότι αφορά στη ζύγιση των υλικών, παρουσία όλων των αναφερομένων της παραγράφου 2, ενεργείται σε δημόσια ή ιδιωτική αυτόματη γεφυροπλάστιγγα, η ακρίβεια της οποίας είναι πιστοποιημένη, τα δε έξοδα της ζύγισης βαρύνουν τον πλειοδότη. Εάν ζητηθεί από την επιτροπή, η ζύγιση επαναλαμβάνεται και σε δεύτερη πλάστιγγα, που ορίζει η Επιτροπή με έξοδα του πλειοδότη.

7. Όταν τα υλικά είναι συσκευασμένα σε μικτό βάρος, παραδίδονται στον πλειοδότη στην ποσότητα που ήθελε βρεθεί τελικά με ζύγιση ή μέτρηση, μαζί με τα υλικά συσκευασίας τους.

8. Ο πλειοδότης δεν δύναται να παραλάβει μεγαλύτερη ποσότητα αξιοποιούμενων υλικών πέραν αυτής που του κατακυρώθηκε (37.068,56 kgr).

9. Ο πλειοδότης με δική του μέριμνα, πρέπει να προβαίνει σε όλες τις απαραίτητες ενέργειες για τη συσκευασία και τη μεταφορά του υλικού που του κατακυρώθηκε, καθώς επίσης είναι υποχρεωμένος για τη μεταφορά τυχόν σκουπιδιών (άδεια κιβώτια - παλέτες κλπ.), που θα προκύψουν κατά το στάδιο της παραλαβής, με δικά του έξοδα.

10. Η φόρτωση και μεταφορά των αξιοποιούμενων υλικών κατά τη διαδικασία της παραλαβής, γίνεται αποκλειστικά με μέριμνα του πλειοδότη, με μέσα και προσωπικό δικό του ή άλλου οικονομικού φορέα με τον οποίο ο πλειοδότης έχει συμβληθεί για το έργο της παραλαβής των υλικών.

11. Η φόρτωση των υλικών θα γίνεται τις εργάσιμες ημέρες και ώρες, συμπεριλαμβανομένου και του Σαββάτου. Δεν θα γίνεται φόρτωση των υλικών κατά την ημέρα Κυριακή και τις επίσημες αργίες.

12. Ο πλειοδότης πριν από την παραλαβή των υλικών επικοινωνεί με την αρμόδια Επιτροπή παραλαβής και αποστέλλει εγγράφως: α) χρονοδιάγραμμα για τη παραλαβή των υλικών, καθώς και την παράδοση των ανταποδοτικών ειδών, εφόσον ορίζεται σχετικά, β) στοιχεία προσωπικού αυτού ή τρίτου οικονομικού φορέα που πρόκειται να εμπλακεί στην μεταφορά (δελτίο αστυνομικής ταυτότητας ή διαβατήριο κάθε ατόμου) με το αντίγραφο του σχετικού μεταξύ τους συμφωνητικού και γ) στοιχεία των οχημάτων (φορητών ή ειδικών

οχημάτων) που πρόκειται να χρησιμοποιηθούν (τύπος, μάρκα, αριθμός κυκλοφορίας).

13. Καθ' όλη τη διάρκεια της διαδικασίας παραλαβής των υλικών από το πλειοδότη, η Υπηρεσία πέραν των εμπλεκόμενων αρμοδίων οργάνων αυτής, ως αυτά αναφέρονται στην παράγραφο 2 παρόντος άρθρου, καμία άλλη εμπλοκή δεν έχει σε αυτή.

14. Ο πλειοδότης των υλικών υποχρεούται να παραλαμβάνει τα κατακυρωμένα σε αυτόν υλικά, εντός των προθεσμιών και των ειδικών όρων της σύμβασης.

15. Κατά την παραχώρηση υλικών κατά τεμάχιο, σε περίπτωση που αυτά είναι μικρού αριθμού και όγκου, ο χρόνος παραδόσεως θα καθορίζεται ανεξάρτητα από τις ανωτέρω προθεσμίες, ανάλογα με τις ανάγκες της Υπηρεσίας.

16. Όλα τα βαρέλια, κάδοι, μεταλλικά κιβώτια, βάσεις και παλέτες (υπόβαθρα), εντός των οποίων βρίσκεται το υλικό εναποθηκευμένο, δεν συμπεριλαμβάνονται στην πώληση και δεν παραλαμβάνονται από τους αγοραστές εκτός αν διαφορετικά ορίζεται στους Ειδικούς Όρους.

17. Κατά τη διάρκεια της διαγωνιστικής διαδικασίας και της παράδοσης των υλικών, σε ότι αφορά στις επισκέψεις ενδιαφερόμενων οικονομικών φορέων και την είσοδο και έξοδο προσωπικού και οχημάτων του πλειοδότη στους χώρους εναποθήκευσης των υλικών αντίστοιχα, με μέριμνα της αναδόχου αρχής και της Υπηρεσίας τηρούνται πιστά τα καθοριζόμενα στους οικείους Κανονισμούς και διαταγές Ασφαλείας της Υπηρεσίας.

18. Με το πέρας - ολοκλήρωση της διαδικασίας παράδοσης παραλαβής των υλικών, με μέριμνα της αρμόδιας Επιτροπής υποβάλλονται στις Διευθύνσεις Α.Ε.Α. Τεχνικής Υποστήριξης και Υποστήριξης από ένα (1) αντίτυπο σχετικού Πρωτοκόλλου παράδοσης και παραλαβής καθώς και ένα (1) αντίτυπο με τα ζυγολόγια και λοιπά δικαιολογητικά στη Διεύθυνση Τεχνικών Εφαρμογών/Α.Ε.Α. για την τελική εκκαθάρισή της ή έγγραφο/διαγραφή, κατά περίπτωση.

Άρθρο 16° **Λοιπές Υποχρεώσεις Πλειοδοτών**

1. Οι πλειοδότες αγοραστές είναι προσωπικά υπεύθυνοι για κάθε ατύχημα, το οποίο τυχόν συμβεί στο προσωπικό ευθύνης τους κατά τη διάρκεια εκτέλεσης εργασιών μετακίνησης των αξιοποιούμενων υλικών ή τεμαχισμού ορισμένων από αυτά στο χώρο εναποθήκευσης τους.

2. Οι πλειοδότες αγοραστές είναι προσωπικά υπεύθυνοι για κάθε ζημία που θα προκληθεί στις εγκαταστάσεις των Υπηρεσιών της Ελληνικής Αστυνομίας, κατά τη διάρκεια παράδοσης ή παραλαβής των υλικών, με υπαιτιότητα δική τους ή του προσωπικού ευθύνης τους και οφείλουν στην άμεση αποκατάσταση της με έξοδα δικά τους.

Άρθρο 17° **Κήρυξη Πλειοδότη Εκπτώτου - Επιβαλλόμενες Κυρώσεις - Ποινικές Ρήτρες**

1. Η μη τήρηση από τους πλειοδότες των συμβατικών όρων, των προβλεπόμενων προθεσμιών των παρόντων Γενικών Όρων για την μη προσέλευση για την υπογραφή της σύμβασης, την εκπρόθεσμη ή μη παράδοση του ανταποδοτικού είδους ίσης αξίας των κατακυρωθέντων προς αξιοποίηση υλικών, την εμπρόθεσμη παράδοση του ανταποδοτικού είδους και την εκπρόθεσμη αρχική παραλαβή του υλικού χωρίς την υποβολή εγκαίρως του αιτήματος παράτασης ή της λήξης του παραταθέντος χρόνου παραλαβής αντίστοιχα, συνεπάγεται την κήρυξη του πλειοδότη έκπτωτου κατόπιν γνωμοδότησης-εισηγήσης αρμοδίου οργάνου, με απόφαση της Υπηρεσίας διενέργειας και με ποινή παρακράτησης σε

ποσοστό 100% επί του καταβληθέντος ποσού της αντίστοιχης εγγυητικής επιστολής.

2. Ο πλειοδότης δεν κηρύσσεται έκπτωτος από την κατακύρωση ή την ανάθεση της Σύμβασης, εφόσον:

α. Η Σύμβαση δεν υπογράφηκε ή τα υλικά δεν παραδόθηκαν στον πλειοδότη με ευθύνη της Υπηρεσίας.

β. Συντρέχουν λόγοι ανωτέρας βίας.

3. Εκτός από τις κυρώσεις που προβλέπονται στους παρόντες όρους, ο πλειοδότης ευθύνεται και για κάθε ζημία που τυχόν θα προκύψει εις βάρος της Υπηρεσίας από τη μη εκτέλεση ή την κακή εκτέλεση της Σύμβασης.

4. Η Υπηρεσία διατηρεί το δικαίωμα να κατακυρώσει το υλικό για το οποίο ο πρώτος πλειοδότης κηρύχθηκε έκπτωτος στον αμέσως επόμενο πλειοδότη, απ' ευθείας και χωρίς άλλο διαγωνισμό εφόσον η προσφορά αυτού κρίνεται συμφέρουσα για την Υπηρεσία.

5. Η Υπηρεσία μπορεί να αποδεχθεί εκπρόθεσμη παραλαβή πλην όμως επιβάλλει πρόστιμα, τα οποία υπολογίζονται βάσει ορισθέντος ποσοστού επί της προϋπολογισθείσας αξίας των υλικών (ΠΑΥ) που δεν παραλήφθηκαν εμπρόθεσμα και καθορίζονται ως εξής:

α. Για καθυστέρηση από 1-20 ημέρες, πρόστιμο 0,5% Χ (ΠΑΥ).

β. Για καθυστέρηση από 21-40 ημέρες, πρόστιμο 1,20% Χ (ΠΑΥ).

γ. Για καθυστέρηση από 41-60 ημέρες, πρόστιμο 2% Χ(ΠΑΥ).

δ. Για καθυστέρηση από 61-80 ημέρες, πρόστιμο 3% Χ (ΠΑΥ).

ε. Για καθυστέρηση από 81-100 ημέρες, πρόστιμο 4% Χ(ΠΑΥ).

στ. Μετά την παρέλευση 100η μερών το επιβαλλόμενο πρόστιμο ανέρχεται σε 0,05% Χ (ΠΑΥ) για κάθε επί πλέον ημέρα.

6. Η καταβολή της αξίας των προστίμων θα γίνεται με κατάθεση, με μέριμνα του πλειοδότη κατά τα ισχύοντα των άρθρων 14 και 17, εντός δέκα (10) ημερολογιακών ημερών από την ημερομηνία κοινοποίησης της επιβολής τους.

7. Σε περίπτωση ένωσης οικονομικών φορέων, το πρόστιμο επιβάλλεται αναλόγως σε όλα τα μέλη της ένωσης.

8. Ως εκπρόθεσμες ημέρες υπολογίζονται οι ημερολογιακές ημέρες.

Άρθρο 18° **Ανωτέρα βία**

1. Δεν επιβάλλονται κυρώσεις στον οικονομικό φορέα, αλλά χορηγείται κατά την κρίση του Φορέα υπογραφής της σύμβασης παράταση των συμβατικών προθεσμιών παράδοσης - παραλαβής των αξιοποιούμενων υλικών εφόσον διαπιστωθεί υπαιτιότητα της Υπηρεσίας ή ανωτέρα βία εξαιτίας της οποίας προκαλείται αδυναμία εκτέλεσης των συμβατικών υποχρεώσεων μέσα στο συμβατικό χρόνο.

2. Η απόδειξη ανωτέρας βίας βαρύνει τον πλειοδότη, ο οποίος μέσα σε τριάντα (30) ημέρες από τη στιγμή που έλαβαν χώρα τα περιστατικά ανωτέρας βίας οφείλει να αναφέρει αυτά εγγράφως στην Υπηρεσία προσκομίζοντας τα απαραίτητα αποδεικτικά στοιχεία.

3. Ως περιπτώσεις ανωτέρας βίας αναφέρονται ενδεικτικά οι παρακάτω:

α. Γενική ή μερική απεργία που συνεπάγεται τη διακοπή των εργασιών του καταστήματος ή του εργοστασίου του οικονομικού φορέα.

- β. Γενική ή μερική πυρκαγιά στο κατάστημα ή στο εργοστάσιο του οικονομικού φορέα.
- γ. Πλημμύρα.
- δ. Σεισμός.
- ε. Διακοπή παροχής του ηλεκτρικού ρεύματος στον οικονομικό φορέα ή τους υπεργολάβους ή τους συνεργάτες του ή βλάβη των μηχανημάτων αυτών, που πιστοποιείται από αρμόδιο όργανο του Φορέα υπογραφής της Σύμβασης, στη βάση επηρεασμού εκτέλεσης της σύμβασης.
- στ. Εμπορικός αποκλεισμός μεταφορών (διεθνούς δικτύου).
- ζ. Εμπορικός αποκλεισμός εισαγωγής(EMBARGO).
- η. Τρομοκρατική Ενέργεια.
- θ. Μερική/Ολική επιστράτευση ή πόλεμος.

Άρθρο 19°

Συμμόρφωση προς Νόμους, Απαγορεύσεις, Περιορισμούς

1. Θα πρέπει να γνωρίζουν οι συμμετέχοντες στους πλειοδοτικούς διαγωνισμούς ότι είναι πιθανό να υπάρχουν νόμοι, κανονισμοί, Υπουργικές Αποφάσεις ή απαγορεύσεις σχετικά με την αγορά, εξαγωγή, μεταφορά ή μεταπώληση κλπ. του προσφερόμενου προς πώληση υλικού.
2. Οι συμμετέχοντες αναλαμβάνουν πλήρως και αποκλειστικά την ευθύνη για τη συμμόρφωση προς το ανωτέρω θεσμικό πλαίσιο.

Άρθρο 20°

Λοιποί Όροι

1. Οι παρόντες όροι ισχύουν για όλους τους δημόσιους πλειοδοτικούς διαγωνισμούς με σκοπό την παραχώρηση των πεπαιλωμένων, ακατάλληλων και άχρηστων υλικών της Ελληνικής Αστυνομίας.
2. Όλοι οι όροι που περιέχονται στη Διακήρυξη πλειοδοτικού διαγωνισμού είναι υποχρεωτικοί για τους συμμετέχοντες οικονομικούς φορείς. Η μη τήρησή τους καθιστά απαράδεκτη την προσφορά τους και τους αποκλείει από οποιαδήποτε αξιολόγηση.
3. Η Ελληνική Αστυνομία μπορεί να υποχρεωθεί να γνωστοποιήσει ορισμένες πληροφορίες ή/ και έγγραφα σχετικά με τις προσφορές στο Ελληνικό Κοινοβούλιο, στα πλαίσια των εξουσιών και δικαιωμάτων του τελευταίου ή κατά τις επιβαλλόμενες από τον νόμο λειτουργίες των στελεχών του, ενώπιον δικαστηρίων κατά τη διάρκεια δικαστικών διαδικασιών ή σε οποιαδήποτε διοικητική αρχή ή οργανισμό σε σχέση με την εκπλήρωση των θεσπισμένων υποχρεώσεων του, καθώς επίσης και σε Κυβερνητικές Αρχές άλλων χωρών για υλικά που υπόκεινται σε παρακολούθηση τελικού χρήστη, π.χ. Excess Defense Articles (EDA), Military Assistance Program (MAP) κλπ, τα οποία πρόκειται να εκποιηθούν αυτούσια ή ως πρώτη ύλη. Η υπογραφή σύμβασης με πλειοδότη για υλικό που υπόκειται σε διαδικασίες ελέγχου του Τελικού Χρήστη (End User Monitoring and Third Party Transfer) λαμβάνει χώρα μετά την λήψη έγκρισης από την αρμόδια Κυβερνητική Αρχή της Χώρας προέλευσης των υλικών.
4. Το προσωπικό του πλειοδότη πρέπει να είναι ασφαλισμένο κατά κινδύνων από ατυχήματα, με δαπάνες και με μέριμνα αυτού και η ασφάλεια πρέπει να καλύπτει κάθε αστική ευθύνη.

5 Επίσης, ο πλειοδότης ευθύνεται για κάθε βλάβη, ζημιά ή απώλεια που τυχόν θα προξενήσει αυτός ή το Προσωπικό του στις εγκαταστάσεις, οχήματα μηχανήματα ή υλικά των Υπηρεσιών, κατά τις εργασίες της παραλαβής.

6 Ο πλειοδότης αναλαμβάνει την υποχρέωση να προβεί σε όλες τις απαιτούμενες ενέργειες σύμφωνα με την ισχύουσα νομοθεσία της χώρας εγκατάστασής του και της Ελλάδας για την εξασφάλιση των απαραίτητων αδειών εξαγωγής όλων των υλικών που τυχόν θα απαιτηθούν μετά την κατακύρωση.

7. Αποκλείεται στον πλειοδότη το δικαίωμα να εκχωρήσει, στο σύνολο του ή μερικά από τα δικαιώματα και τις υποχρεώσεις, που απορρέουν από τους Γενικούς και Ειδικούς όρους του διαγωνισμού, την κατακυρωτική διαταγή και τη συναφθείσα βάσει αυτής Σύμβαση σε τρίτο.

Άρθρο 21° **Εμπιστευτικότητα**

1. Ο πλειοδότης, καθ' όλη τη διάρκεια εκτέλεσης της σύμβασης οφείλει να τηρεί απόρρητες οποιασδήποτε φύσης και είδους πληροφορίες που περιέρχονται σε αυτόν, τυχαία ή ένεκα της εκτέλεσης αυτής.

2 Η υποχρέωση αυτή καταλαμβάνει και το κάθε φύσης προσωπικό του. Ο πλειοδότης δεν δικαιούται να χρησιμοποιήσει κάποιες από τις εν λόγω πληροφορίες για σκοπό άλλον από τον αναγκαίο για την εκτέλεση των συμβατικών του υποχρεώσεων και να γνωστοποιεί κάποιες από τις εν λόγω πληροφορίες σε οποιονδήποτε άλλον τρίτο, φυσικό ή νομικό πρόσωπο, εκτός όσων βρίσκονται σε άμεση ή έμμεση επαγγελματική εξάρτηση από τον πλειοδότη κατά την εκτέλεση της σύμβασης. Η αποκάλυψη πληροφοριών σε οποιονδήποτε τρίτο πρόσωπο θα πρέπει να γίνεται εμπιστευτικά και μόνο στο βαθμό που αυτό είναι αναγκαίο, για την εκτέλεση των συμβατικών του υποχρεώσεων.

3 Ο πλειοδότης δεν δύναται να προβαίνει σε δημόσιες δηλώσεις χωρίς την προηγούμενη συναίνεση της Υπηρεσίας, ούτε να συμμετέχει σε δραστηριότητες ασυμβίβαστες με τις υποχρεώσεις του απέναντι στην Υπηρεσία, ενώ δε δεσμεύει αυτή με κανένα τρόπο, χωρίς την προηγούμενη γραπτή της συναίνεση.

4 Οι προαναφερόμενοι όροι περί εμπιστευτικότητας δεσμεύουν τον πλειοδότη και μετά την ολοκλήρωση του έργου του εις το διηνεκές.

Άρθρο 22° **Ενστάσεις**

1. Στους συμμετέχοντες στο διαγωνισμό παρέχεται η δυνατότητα άσκησης ενστάσεων κατά των πράξεων ή παραλείψεων της Διοίκησης που αφορούν τη διαδικασία του διαγωνισμού, δηλαδή στη νομιμότητα και κανονικότητα αυτού.

2 Οι ενστάσεις υποβάλλονται στην Επιτροπή Ενστάσεων και μόνο από τους νόμιμα συμμετέχοντες, μέχρι και πέντε (5) εργάσιμες ημέρες μετά την κοινοποίηση σε αυτούς Πρακτικών ή/και αποφάσεων που αφορούν την διενέργεια του διαγωνισμού.

3. Επί των ενστάσεων γνωμοδοτεί η επιτροπή ενστάσεων της Υπηρεσίας και επί της εισήγησης αυτού εκδίδει οριστική απόφαση ο Προϊστάμενος Κ.Δ.Τ.Υ.Π.

4. Η ως άνω απόφαση είναι αμετάκλητη και γίνεται ανεπιφύλακτα αποδεκτή από τον οικονομικό φορέα που την προκάλεσε και χωρίς τη δυνατότητα περαιτέρω άλλης αξίωσης.

Άρθρο 23° **Λοιποί Γενικοί Όροι**

1. Για την σύνταξη και παρακολούθηση των Συμβάσεων, αρμόδια είναι η Διεύθυνση Τεχνικών Εφαρμογών/Α.Ε.Α και η Διεύθυνση Τεχνικής Υποστήριξης/Α.Ε.Α., κατά λόγο αρμοδιότητας.

2. Λοιπές υποχρεώσεις των πλειοδοτών αγοραστών όπως καθορίζονται στους σχετικούς Νόμους - Διατάγματα - Υπ. Αποφάσεις, άγνοια των οποίων δεν επιτρέπεται.

3. Με αιτιολογημένη απόφαση του κ. Προϊσταμένου Κλάδου Διαχειριστικής – Τεχνικής Υποστήριξης και Πληροφορικής/Α.Ε.Α. και κατόπιν γνωμοδότησης της Επιτροπής Παραλαβής του Διαγωνισμού, η οποία είναι επιφορτισμένη με την παραλαβή των ειδών του ανταποδοτικού ανταλλάγματος, δύναται η Αναθέτουσα Αρχή σε περιπτώσεις αδυναμίας του Πλειοδότη (εξαιρουμένης της υπαιτιότητας του ιδίου) να προσκομίσει το ανταποδοτικό όφελος στην Υπηρεσία, λόγω οικονομικών δυσχερειών στην αγορά, ανεπάρκειας ή λόγω έλλειψης αγαθών στο ελεύθερο εμπόριο, είτε άλλων έκτακτων γεγονότων που λαμβάνουν χώρα σε μεγάλη έκταση και καθιστούν δυσχερείς τις εμπορικές - οικονομικές συναλλαγές εντός ή εκτός Χώρας ή για άλλους επιτακτικούς λόγους δημοσίου συμφέροντος, όπως ιδίως, δημόσιας υγείας ή προστασίας του περιβάλλοντος, να τροποποιήσει μέρος του ανταποδοτικού είδους σε άλλο το οποίο θα καλύψει άμεσες & ανελαστικές ανάγκες αυτής.

Άρθρο 24°

Αποκλεισμός από Πλειοδοτικούς Διαγωνισμούς

Ο πλειοδότης που θα κηρυχθεί έκπτωτος τρεις (3) φορές κατά τη συμμετοχή του σε πλειοδοτικό διαγωνισμό, αλλά και κατά την εκτέλεση των όρων συναφθείσας σύμβασης για την παραλαβή ποσότητας υλικών της Ελληνικής Αστυνομίας που του έχουν κατακυρωθεί, δύναται με απόφαση του Προϊσταμένου Κ.Δ.Τ.Υ.Π., να αποκλεισθεί από τη συμμετοχή του σε αντίστοιχη διαγωνιστική διαδικασία για ένα (1) έτος.

-Ο-

ΠΡΟΪΣΤΑΜΕΝΟΣ

**ΚΛΑΔΟΥ ΔΙΑΧΕΙΡΙΣΤΙΚΗΣ - ΤΕΧΝΙΚΗΣ
ΥΠΟΣΤΗΡΙΞΗΣ & ΠΛΗΡΟΦΟΡΙΚΗΣ / Α.Ε.Α.**

**Σωτήριος ΝΙΚΟΛΑΚΟΠΟΥΛΟΣ
Υποστράτηγος**

ΠΡΟΣΘΗΚΕΣ

«1» Υπόδειγμα Εγγυητικής Επιστολής Συμμετοχής

«2» Υπόδειγμα Εγγυητικής Επιστολής Καλής Εκτέλεσης «3»

Δικαιολογητικά Κατακύρωσης.

ΠΡΟΣΘΗΚΗ «1» ΣΤΟ ΠΑΡΑΡΤΗΜΑ «Α»**ΥΠΟΔΕΙΓΜΑ
ΕΓΓΥΗΤΙΚΗΣ ΕΠΙΣΤΟΛΗΣ ΣΥΜΜΕΤΟΧΗΣ**

Εκδότης (Πλήρης επωνυμία Πιστωτικού Ιδρύματος)

Ημερομηνία έκδοσης:

Προς: *ΑΡΧΗΓΕΙΟ ΕΛΛΗΝΙΚΗΣ ΑΣΤΥΝΟΜΙΑΣ/ΔΙΕΥΘ. ΥΝΣΗ* , , ΤΚ.
..... Τηλέφωνο:.....

Εγγύηση μας υπ' αριθ ποσού..... ευρώ.

Έχουμε την τιμή να σας γνωρίσουμε ότι εγγυόμαστε με την παρούσα επιστολή ανέκκλητα και ανεπιφύλακτα παραιτούμενοι του δικαιώματος της διαιρέσεως και διζήσεως μέχρι του ποσού των ευρώ υπέρ του

(i) [σε περίπτωση φυσικού προσώπου]: (ονοματεπώνυμο, πατρώνυμο).....
..... ΑΦΜ:.....
(διεύθυνση) ή

(ii) [σε περίπτωση νομικού προσώπου]: (πλήρη επωνυμία).....
..... ΑΦΜ:.....
(διεύθυνση) ή

(iii) [σε περίπτωση ένωσης ¹:] των φυσικών / νομικών προσώπων
α) (πλήρη επωνυμία) , ΑΦΜ:
(διεύθυνση)
β) (πλήρη επωνυμία) , ΑΦΜ:
(διεύθυνση)
γ) (πλήρη επωνυμία) , ΑΦΜ:
(διεύθυνση)

ατομικά και για κάθε μία από αυτές και ως αλληλέγγυα και εις ολόκληρο υπόχρεων μεταξύ τους, εκ της ιδιοτητάς τους ως μελών της ένωσης, για τη συμμετοχή του/της/τους στο διενεργούμενο διαγωνισμό σας της .../20... Διακήρυξης για την παραχώρηση άχρηστων Υλικών της Ελληνικής Αστυνομίας, για τα υλικά του Παραρτήματος «Γ» αυτής.

¹ Συμπληρώνεται με όλα τα μέλη της ένωσης.

Α-1-2

Η παρούσα εγγύηση καλύπτει μόνο τις από τη συμμετοχή στην ανωτέρω απορρέουσες υποχρεώσεις του/της (υπέρ ου η εγγύηση) καθ' όλο το χρόνο ισχύος της. Το παραπάνω ποσό τηρείται στη διάθεσή σας και θα καταβληθεί ολικά ή μερικά χωρίς καμία από μέρους μας αντίρρηση, αμφισβήτηση ή ένσταση και χωρίς να ερευνηθεί το βάσιμο ή μη της απαίτησής σας μέσα σε 3 ημέρες² από την απλή έγγραφη ειδοποίησή σας. Η παρούσα ισχύει μέχρις ότου αυτή μας επιστραφεί ή μέχρις ότου λάβουμε έγγραφη δήλωσή σας ότι μπορούμε να θεωρήσουμε την Τράπεζα μας απαλλαγμένη από κάθε σχετική υποχρέωση εγγυοδοσίας μας.

Σε περίπτωση κατάπτωσης της εγγύησης, το ποσό της κατάπτωσης υπόκειται στο εκάστοτε ισχύον πάγιο τέλος χαρτοσήμου.

Αποδεχόμαστε να παρατείνουμε την ισχύ της εγγύησης ύστερα από έγγραφο της Υπηρεσίας σας, στο οποίο επισυνάπτεται η συναίνεση του υπέρ ου για την παράταση της προσφοράς, σύμφωνα με το άρθρο 7 των Γενικών Όρων της Διακήρυξης, με την προϋπόθεση ότι το σχετικό αίτημά σας θα μας υποβληθεί πριν από την ημερομηνία λήξης της³.

Βεβαιώνουμε υπεύθυνα ότι το ποσό των εγγυητικών επιστολών που έχουν δοθεί, συνυπολογίζοντας και το ποσό της παρούσας, δεν υπερβαίνει το όριο των εγγυήσεων που έχουμε το δικαίωμα να εκδίδουμε⁴.

(Εξουσιοδοτημένη Υπογραφή)

² Να οριστεί ο χρόνος σύμφωνα με τις κείμενες διατάξεις.

³ Άρθρο 157 παρ. 1 περ. α εδαφ γ του ν. 4281/2014 όπως τροποποιήθηκε και ισχύει.

⁴ Ο καθορισμός ανωτάτου ορίου έκδοσης των εγγυητικών επιστολών από τις τράπεζες που λειτουργούν στην Ελλάδα θεσμοθετήθηκε με την υπ' αριθ. 2028691/4534/03.08.1995 (ΦΕΚ Β' 740/28.08.1995) απόφαση του Υπουργού Οικονομικών, με την οποία και κατέστη υποχρεωτική και η αναγραφή της σχετικής υπεύθυνης δήλωσης στην εγγυητική επιστολή.

ΠΡΟΣΘΗΚΗ «2» ΣΤΟ ΠΑΡΑΡΤΗΜΑ «Α»**ΥΠΟΔΕΙΓΜΑ**
ΕΓΓΥΗΤΙΚΗΣ ΕΠΙΣΤΟΛΗΣ ΚΑΛΗΣ ΕΚΤΕΛΕΣΗΣ

Εκδότης (Πλήρης επωνυμία Πιστωτικού Ιδρύματος)

Ημερομηνία έκδοσης:

Προς: *ΑΡΧΗΓΕΙΟ ΕΛΛΗΝΙΚΗΣ ΑΣΤΥΝΟΜΙΑΣ/ΔΙΕΥΘΥΝΣΗ*

ΤΚ....., Τηλέφωνο:.....

Εγγύηση μας υπ' αριθ..... ποσού

ευρώ.

Έχουμε την τιμή να σας γνωρίσουμε ότι εγγυόμαστε με την παρούσα επιστολή ανέκκλητα και ανεπιφύλακτα παραιτούμενοι του δικαιώματος της διαιρέσεως και διζήσεως μέχρι του ποσού των ευρώ..... υπέρ του

(i) [σε περίπτωση φυσικού προσώπου]: (ονοματεπώνυμο, πατρώνυμο).....
..... ΑΦΜ:.....
(διεύθυνση)....., ή

(ii) [σε περίπτωση νομικού προσώπου]: (πλήρη επωνυμία).....
..... ΑΦΜ:.....
(διεύθυνση)..... ή

(iii) [σε περίπτωση ένωσης¹] των φυσικών / νομικών προσώπων

α) (πλήρη επωνυμία)....., ΑΦΜ:.....
(διεύθυνση).....

β) (πλήρη επωνυμία)....., ΑΦΜ:.....
(διεύθυνση).....

γ) (πλήρη επωνυμία)....., ΑΦΜ:.....
(διεύθυνση)..... x¹

ατομικά και για κάθε μια από αυτές και ως αλληλέγγυα και εις ολόκληρο υπόχρεων μεταξύ τους, εκ της ιδιότητάς τους ως μελών της ένωσης, για την καλή εκτέλεση της υπ' αριθ. σύμβασης, σύμφωνα με την /20.... Διακήρυξης του Α.Ε.Α.

¹ Συμπληρώνεται με όλα τα μέλη της ένωσης.

Α-2-2

Το παραπάνω ποσό τηρείται στη διάθεσή σας και θα καταβληθεί ολικά ή μερικά χωρίς καμία από μέρους μας αντίρρηση, αμφισβήτηση ή ένσταση και χωρίς να ερευνηθεί το βάσιμο ή μη της απαίτησής σας μέσα σε 3 ημέρες² από την απλή έγγραφη ειδοποίησή σας.

Η παρούσα ισχύει μέχρις ότου αυτή μας επιστραφεί ή μέχρις ότου λάβουμε έγγραφη δήλωσή σας ότι μπορούμε να θεωρήσουμε την Τράπεζα μας απαλλαγμένη από κάθε σχετική υποχρέωση εγγυοδοσίας μας.

Σε περίπτωση κατάπτωσης της εγγύησης, το ποσό της κατάπτωσης υπόκειται στο εκάστοτε ισχύον πάγιο τέλος χαρτοσήμου.

Βεβαιώνουμε υπεύθυνα ότι το ποσό των εγγυητικών επιστολών που έχουν δοθεί, συνυπολογίζοντας και το ποσό της παρούσας, δεν υπερβαίνει το όριο των εγγυήσεων που έχουμε το δικαίωμα να εκδίδουμε.³

(Εξουσιοδοτημένη Υπογραφή)

² Να οριστεί ο χρόνος σύμφωνα με τις κείμενες διατάξεις.

³ Ο καθορισμός ανωτάτου ορίου έκδοσης των εγγυητικών επιστολών από τις τράπεζες που λειτουργούν στην Ελλάδα θεσμοθετήθηκε με την υπ' αριθ. 2028691/4534/03.08.1995 (ΦΕΚ Β' 740/28.08.1995) απόφαση του Υπουργού Οικονομικών, με την οποία και κατέστη υποχρεωτική και η αναγραφή της σχετικής υπεύθυνης δήλωσης στην εγγυητική επιστολή.

ΠΡΟΣΘΗΚΗ «3» ΣΤΟ ΠΑΡΑΡΤΗΜΑ «Α»**ΔΙΚΑΙΟΛΟΓΗΤΙΚΑ ΚΑΤΑΚΥΡΩΣΗΣ**

1. Πριν την έκδοση της Κατακυρωτικής Απόφασης ενημερώνεται ο προσωρινός ανάδοχος για την προσκόμιση των δικαιολογητικών κατακύρωσης. Τα δικαιολογητικά που απαιτείται να προσκομισθούν είναι τα παρακάτω:

α. Πιστοποιητικό/βεβαίωση του οικείου Επιμελητηρίου.

β. Αποδεικτικό φορολογικής ενημερότητας της αρμόδιας Δ.Ο.Υ. και πιστοποιητικό ασφαλιστικής ενημερότητας από τον εκάστοτε Φορέα ασφάλισης του δικαιούχου, τα οποία να είναι εν ισχύ χρονικά και αποδεικνύουν ότι έχουν εκπληρωθεί οι υποχρεώσεις του οικονομικού φορέα όσον αφορά στην καταβολή φόρων και στην καταβολή των εισφορών κοινωνικής (κύριας και επικουρικής) ασφάλισης αντίστοιχα.

2. Πλέον των παραπάνω, ανάλογα με την φύση των υλικών που πρόκειται να κατακυρωθούν, απαιτούνται να προσκομισθούν τα δικαιολογητικά που αναγράφονται στους Ειδικούς Όρους του Παραρτήματος Β.

Διακήρυξη 04/2024 - ΔΤΕΠ/ΑΔΑ

ΠΑΡΑΡΤΗΜΑ «Β»**ΕΙΔΙΚΟΙ ΟΡΟΙ ΠΛΕΙΟΔΟΤΙΚΟΥ ΔΙΑΓΩΝΙΣΜΟΥ**
ΔΙΑΚΗΡΥΞΗΣ ΜΕ ΑΡΙΘΜΟ 01/2024**Άρθρο 1°**
Κρατήσεις - Έξοδα

Ο πλειοδότης επιβαρύνεται με έξοδα μεταφορικά, ζυγιστικά, φορτωτικά, εκφορτωτικά, διάλυσης, δασμούς και λοιπά έξοδα, μέχρι την οριστική παραλαβή των υλικών από τις Υπηρεσίες στις οποίες βρίσκονται αποθηκευμένα.

Άρθρο 2°
Παράδοση Υλικών

1. Η παραλαβή των υλικών θα πραγματοποιείται με μεταφορικά μέσα και δαπάνη του πλειοδότη.
2. Καμία παράδοση υλικών δεν ενεργείται προ της υπογραφής της Σύμβασης κατά τις διατάξεις των παρόντων άρθρων.
3. Η παράδοση των υλικών του Παραρτήματος Γ, ενεργείται στον τόπο εναπόθεσής τους, στη συσκευασία/κατάσταση που ήδη βρίσκονται, από όργανο της Υπηρεσίας-Επιτροπή Παράδοσης που συγκροτήθηκε για το σκοπό αυτό, παρουσία του αρμόδιου διαχειριστή της αποθήκης και του ίδιου του πλειοδότη ή του νομίμως εξουσιοδοτημένου εκπροσώπου αυτού, συντασσόμενου και υπογεγραμμένου σχετικού πρωτοκόλλου, από όλους τους παραπάνω εμπλεκόμενους στη διαδικασία παράδοσης και εφόσον έχουν παραληφθεί οριστικά, ποιοτικά και ποσοτικά τα ανταποδοτικά είδη από την ίδια Επιτροπή της Υπηρεσίας, σύμφωνα με το άρθρο 15 του Παραρτήματος Α.
4. Η παράδοση των υλικών ενεργείται ύστερα από ζύγιση ή μέτρηση, σύμφωνα με την κατακυρωτική διαταγή (κατά κιλό ή τεμάχια κλπ.).
5. Σε ότι αφορά στη ζύγιση των υλικών, παρουσία όλων των αναφερομένων της παραγράφου 3, ενεργείται σε δημόσια ή ιδιωτική αυτόματη γεφυροπλάστιγγα, η ακρίβεια της οποίας είναι πιστοποιημένη, τα δε έξοδα της ζύγισης βαρύνουν τον πλειοδότη. Εάν ζητηθεί από την επιτροπή, η ζύγιση επαναλαμβάνεται και σε δεύτερη πλάστιγγα, που ορίζει η επιτροπή με έξοδα του πλειοδότη.
6. Όταν τα υλικά είναι συσκευασμένα και εκποιοούνται σε μικτό βάρος, παραδίδονται στην ποσότητα που προέκυψε κατά την ζύγιση ή μέτρησή τους, μαζί με τα υλικά συσκευασίας τους.
7. Ο πλειοδότης υποχρεούται να παραλάβει την ποσότητα που θα βρεθεί τελικά, έστω και αν αυτή είναι μικρότερη και μέχρι ποσοστού 50% από την ποσότητα που κατακυρώθηκε.
8. Η επιστροφή παραληφθέντος υλικού που καταβλήθηκε από τον πλειοδότη, ενεργείται μόνο αν προκύψει μειωμένη ποσότητα παραχωρούμενου υλικού κατά την παράδοση, αιτιολογούμενη κανονικά στο πρακτικό της επιτροπής παράδοσης.
9. Σε περίπτωση κατά την οποία η ποσότητα βρεθεί μεγαλύτερη απ' αυτή που κατακυρώθηκε, ο πλειοδότης δεν δύναται να παραλάβει την πλεονάζουσα ποσότητα.

10. Ο πλειοδότης με δική του μέριμνα, πρέπει να προβαίνει σε όλες τις απαραίτητες ενέργειες για τη συσκευασία και τη μεταφορά του υλικού. Η Υπηρεσία δεν θα ενεργεί για κανένα λόγο ως σύνδεσμος μεταξύ του πλειοδότη και του μεταφορέα, ούτε θα προτείνει συγκεκριμένο μεταφορέα. Η φόρτωση θα γίνεται μόνο τις εργάσιμες ημέρες και ώρες, συμπεριλαμβανομένου του Σαββάτου και κατόπιν έγγραφης ενημέρωσης από τον πλειοδότη. Δεν θα γίνεται φόρτωση των υλικών κατά τις ημέρες Κυριακή και αργίες.

11. Για ευχερέστερη παραλαβή του υλικού από τον πλειοδότη, μπορεί αυτή να ενεργηθεί τμηματικά στο χώρο των αποθηκών των Υπηρεσιών, μετά από συνεννόηση με την Υπηρεσία εντός των προθεσμιών παραλαβής, όπως αυτές ορίζονται στη σύμβαση, με επίβλεψη των οργάνων των αποθηκών και εφόσον τούτο καθίσταται εφικτό. Οι εργασίες αυτές εκτελούνται με δαπάνες και ευθύνη του πλειοδότη, είναι δυνατό δε να ανασταλούν κατά τον χρόνο που παρεμποδίζεται το έργο της Υπηρεσίας ή και να αποκλεισθούν, εφόσον αυτές εγκυμονούν κινδύνους (πυρκαγιά κλπ.). Στην περίπτωση αυτή ο πλειοδότης δεν απαλλάσσεται από τις προβλεπόμενες κυρώσεις.

12. Όλα τα βαρέλια, κάδοι, μεταλλικά κιβώτια, βάσεις και παλέτες (υποβαθρα), εντός των οποίων βρίσκεται το υλικό εναποθηκευμένο, δεν συμπεριλαμβάνονται στην πώληση και δεν παραλαμβάνονται από τους πλειοδότες.

13. Μετά την υπογραφή της Σύμβασης, ο πλειοδότης υποχρεούται να παραδώσει στην Υπηρεσία πίνακα του προσωπικού του, το οποίο προβλέπεται με οποιοδήποτε τρόπο να εργαστεί στην περιοχή. Το ανωτέρω προσωπικό θα εφοδιασθεί με σχετικές άδειες εισόδου, ενώ η μεταφορά του προσωπικού αυτού από την Υπηρεσία ή τις εγκαταστάσεις του πλειοδότη και αντίστροφα θα εκτελείται με φροντίδα και έξοδα του πλειοδότη. Σε περίπτωση που ο πλειοδότης απασχολήσει αλλοδαπό εργατικό προσωπικό, δεσμεύεται σύμφωνα με τις διατάξεις της υφιστάμενης νομοθεσίας και ειδικότερα των ΑΝ. 376/36 και Ν. 2910/01, ότι το προσωπικό αυτό θα ευρίσκεται νόμιμα στη χώρα και θα εισέρχεται εντός της απαγορευμένης ζώνης των εγκαταστάσεων, κατόπιν εγκρίσεως της Υπηρεσίας, αφού υποβληθεί και εγκριθεί έγκαιρα το σχετικό αίτημα με τα απαραίτητα στοιχεία του αλλοδαπού προσωπικού.

14. Σε περίπτωση που κατά τον έλεγχο των τελικών τιμολογίων των ανταποδοτικών ειδών διαπιστωθεί ότι το συνολικό χρηματικό αντίτιμο υπολείπεται της προϋπολογισθείσας αξίας της Σύμβασης, να ληφθεί μέριμνα, ώστε κατά την τελευταία παράδοση στον πλειοδότη, η ποσότητα των καλύκων να είναι ανάλογη.

Άρθρο 3^ο

Λοιπές Υποχρεώσεις Πλειοδοτών

1. Οι πλειοδότες είναι προσωπικά υπεύθυνοι για κάθε ατύχημα, το οποίο ήθελε τυχόν συμβεί στο προσωπικό τους, το οποίο ασχολείται με τον τεμαχισμό και διακίνηση των υλικών γενικώς, το οποίο πρέπει απαραίτητα να είναι ασφαλισμένο σύμφωνα με το νόμο.

2. Οι πλειοδότες υποχρεούνται να δηλώσουν στην Υπηρεσία κάθε αλλαγή διεύθυνσης με πλήρη στοιχεία.

Άρθρο 4^ο

Λοιποί Ειδικό Όροι

1. Οι συμμετέχοντες στο διαγωνισμό και όπου τα προς αξιοποίηση υλικά τα απαιτούν, πρέπει να γνωρίζουν και να προσκομίζουν υποχρεωτικά τις προβλεπόμενες και απαιτούμενες κατά περίπτωση είτε για τη συλλογή και μεταφορά είτε για την επεξεργασία των υλικών Άδειες και παραστατικά - δικαιολογητικά που πιστοποιούν τα εχέγγυα του πλειοδότη καθώς και Βεβαίωση ότι είναι εγγεγραμμένοι στο Ηλεκτρονικό Μητρώο Αποβλήτων. Ενδεικτικά αναφέρονται τα **απαιτούμενα δικαιολογητικά** για τις κάτωθι

κατηγορίες υλικών για τα οποία σε κάθε περίπτωση υπερισχύει οποιαδήποτε νεότερη νομοθεσία που υφίσταται κατά την ημέρα δημοσίευσης της διακήρυξης:

α. Για στερεά απόβλητα, οι υποψήφιοι πλειοδότες πρέπει να πληρούν τις προϋποθέσεις που εμπεριέχονται στα παρακάτω νομοθετήματα: ΚΥΑ13588/725/2006 (43/4345/8-7-2011 Έγκυκλιος, Ν.4042/2012(ΦΕΚ 24 Α), ΚΥΑ 43942/4026 (ΦΕΚ ΦΕΚ 383Β), Ν.4014/2011 (ΦΕΚ 209Α),Ν.3982/2011 (ΦΕΚ 143 Α), η με αρ.πρ.οικ.:1290 2992Β) και Ν.4685/2020 (ΦΕΚ 92 Α/7-5-20).

(1) Ειδικότερα οι υποψήφιοι πρέπει να διαθέτουν σε ισχύ :

(α)**Εγγραφή και καταχώρηση στο ΗΜΑ** για εργασίες συλλογής και μεταφοράς μη επικίνδυνων αποβλήτων σε επαγγελματική βάση, συμφώνως του άρθρου 42 του ν.4042/2012, όπως ισχύει, σύμφωνα με τα προβλεπόμενα στην κοινή υπουργική απόφαση υπ αριθμ. 43942/4026(ΦΕΚ Β ' 2992/19-9-2016).

(β)**Απόφαση Έγκρισης Περιβαλλοντικών Όρων ή Πρότυπες Περιβαλλοντικές Δεσμεύσεις (ΠΛΔ)** και άδειας λειτουργίας των εγκαταστάσεων τους, στις περιπτώσεις που επιβάλλεται από την ισχύουσα Νομοθεσία.

(2) Απαραίτητη προϋπόθεση για την εκτέλεση των εργασιών συλλογής - μεταφοράς είναι ο συλλέκτης-μεταφορέας να **διαθέτει ασφαλιστήριο συμβόλαιο**, στο οποίο να αναγράφεται ότι η ασφαλιστική κάλυψη αφορά τρίτους και επαναφορά του περιβάλλοντος στην πρότερη κατάσταση σε περίπτωση ζημιάς, ύψους κατ' ελάχιστον **εκατό χιλιάδων (100.000,00)** ευρώ ετησίως, σύμφωνα με το άρθρο 85 του Ν.4685/2020 (ΦΕΚ 92 Α/7-5-20)

Άρθρο 5° Λοιποί Όροι

1. Η καταβολή - παράδοση του ανταποδοτικού είδους, γίνεται με μέριμνα του πλειοδότη **εντός περιόδου, ως αυτή περιγράφεται στο Άρθρο 14 του Παραρτήματος Α.**

2. Οι πλειοδότες δεν μπορούν να ζητήσουν μείωση του τιμήματος ή εξαίρεση, διαλογή ή εγκατάλειψη αζημίως ορισμένων υλικών με την αιτιολογία ότι έλαβαν χώρα αλλαγές ή αλλοιώσεις αυτών από τον διαγωνισμό μέχρι της παραδόσεώς τους.

ΠΑΡΑΡΤΗΜΑ «Γ»

**ΠΙΝΑΚΑΣ ΥΛΙΚΩΝ ΠΛΕΙΟΔΟΤΙΚΟΥ
ΔΙΑΓΩΝΙΣΜΟΥ ΔΙΑΚΗΡΥΞΗΣ ΜΕ
ΑΡΙΘΜΟ 04/2024**

ΕΙΔΟΣ	ΒΑΡΟΣ ΣΕ ΚΙΛΑ
Κάλυκες φυσιγγίων παντοειδείς	37.068,56

Ο ανωτέρω πίνακας μετά το προς παραχώρηση υλικό κοστολογήθηκε από αρμόδια επιτροπή της Διεύθυνσης Υποστήριξης/Α.Ε.Α. σε 4,50€ ανά κιλό, ήτοι κατ' ελάχιστον στο ποσό των εκατόν εξήντα έξι χιλιάδες οκτακόσια οκτώ ευρώ και πενήντα δύο λεπτά του ευρώ (37.068,56x4,50 = 166.808,52 €).

Ο πλειοδότης που θα ανακηρυχθεί θα πάρει το σύνολο των ανωτέρω υλικών (Άρθρο: 2,7/Παράρτημα Β), χωρίς καμία εξαίρεση και σύμφωνα με τους όρους της παρούσας

Διακήρυξη 04/2024 - ΔΤΕ/ΑΕΑ

ΠΑΡΑΡΤΗΜΑ «Δ»

(Π.1) ΠΙΝΑΚΑΣ ΕΛΑΧΙΣΤΟΥ ΑΝΤΑΠΟΔΟΤΙΚΟΥ ΑΝΤΑΛΛΑΓΜΑΤΟΣ

Α/Α	ΠΡΟΤΕΙΝΟΜΕΝΑ ΕΙΔΗ	ΤΕΜΑΧΙΑ
1	ΦΥΣΙΓΓΙΑ 9mm	145.000
2	ΚΛΙΜΑΤΙΣΜΟΣ - ΕΞΑΕΡΙΣΜΟΣ ΑΠΟΘΗΚΗΣ ΠΥΡΟΜΑΧΙΚΩΝ. ΘΑ ΠΕΡΙΛΑΜΒΑΝΟΝΤΑΙ ΤΡΙΑ (3) ΚΑΙΝΟΥΡΓΙΑ ΚΛΙΜΑΤΙΣΤΙΚΑ ΜΗΧΑΝΗΜΑΤΑ ΤΥΠΟΥ ΝΤΟΥΛΑΠΑΣ ΤΗΣ ΕΤΑΙΡΕΙΑΣ INVENTOR ΜΕ ΜΟΝΤΕΛΟ V5MFI-66B/V5MFO-66, ΜΕΤΑΛΛΙΚΕΣ ΒΑΣΕΙΣ ΒΑΡΕΩΣ ΤΥΠΟΥ (ΕΞΩΤΕΡΙΚΩΝ - ΕΞΩΤΕΡΙΚΩΝ ΜΟΝΑΔΩΝ) ΌΠΩΣ ΚΑΙ ΌΛΗ Η ΗΛΕΚΤΡΟΛΟΓΙΚΗ ΕΓΚΑΤΑΣΤΑΣΗ ΠΟΥ ΑΠΑΙΤΕΙΤΑΙ. ΕΠΙΠΛΕΟΝ ΜΟΤΕΡ ΕΞΑΕΡΙΣΜΟΥ 2ΗΡ ΤΡΙΦΑΣΙΚΟ ΓΙΑ ΤΗΝ ΑΠΟΦΥΓΗ ΥΨΥΛΩΝ ΘΕΡΜΟΚΡΑΣΙΩΝ ΜΕΣΑ ΣΤΟ ΧΩΡΟ. ΧΕΙΡΙΣΤΗΡΙΟ INVERTER ΤΡΙΦΑΣΙΚΟ, ΗΛΕΚΤΡΟΛΟΓΙΚΟΣ ΠΙΝΑΚΑΣ, ΚΑΛΩΔΙΟ ΠΑΡΟΧΗΣ ΡΕΥΜΑΤΟΣ ΚΛΙΜ. 5*6mm ² . ΤΑ ΑΝΩΤΕΡΩ ΥΛΙΚΑ ΘΑ ΤΟΠΟΘΕΤΗΘΟΥΝ ΜΕ ΜΕΡΙΜΝΑ ΤΟΥ ΠΡΟΜΗΘΕΥΤΗ, ΑΔΑΠΑΝΩΣ ΓΙΑ ΤΟ ΕΛΛΗΝΙΚΟ ΔΗΜΟΣΙΟ, ΣΕ ΧΩΡΟΥΣ ΠΟΥ ΘΑ ΥΠΟΔΕΙΧΘΟΥΝ ΣΕ ΑΥΤΟΝ ΑΠΟ ΤΗ ΔΙΕΥΘΥΝΣΗ ΤΕΧΝΙΚΗΣ ΥΠΟΣΤΗΡΙΞΗΣ/Α.Ε.Α. ΣΕ ΣΥΝΕΡΓΑΣΙΑ ΜΕ ΤΗΝ ΕΠΙΤΡΟΠΗ ΔΙΕΝΕΡΓΕΙΑΣ ΤΟΥ ΠΛΕΙΟΔΟΤΙΚΟΥ ΔΙΑΓΩΝΙΣΜΟΥ.	1
3	ΒΙΟΜΗΧΑΝΙΚΟ ΔΑΠΕΔΟ ΑΠΟΘΗΚΗΣ ΠΥΡΟΜΑΧΙΚΩΝ ΜΕ ΚΟΠΗ ΑΡΜΩΝ 195Μ ² ΓΙΑ ΠΟΣΟΤΗΤΑ 380Μ ² ΜΟΝΟ ΓΙΑ ΔΙΑΣΤΡΩΣΗ, ΛΕΙΑΝΣΗ, ΣΚΛΗΡΗΝΤΙΚΑ, ΨΕΚΑΣΜΟΣ, ΚΟΠΗ ΑΡΜΩΝ, ΑΓΟΡΑ ΝΑΥΛΟΥ (380), ΜΠΕΤΟ ΜΕ ΙΝΕΣ 20-25 ΠΕΡΙΠΟΥ 10 ΕΚΑΤ. ΜΕΣΟ ΟΡΟ ΓΙΑ 45Μ ³ , ΜΕΤΑΛΛΙΚΟ ΠΛΕΓΜΑ. ΕΠΙΠΛΕΟΝ, ΠΡΟΜΗΘΕΙΑ ΔΙΠΛΗΣ ΣΙΔΕΡΕΝΙΑΣ ΠΟΡΤΑΣ ΜΕ ΕΠΙΣΤΡΩΣΗ ΜΙΝΙΟ ΚΑΙ ΒΑΦΗ ΑΠΟΧΡΩΣΗΣ ΜΠΛΕ ΣΚΟΥΡΟ ΔΙΑΣΤΑΣΕΩΝ 4Χ3,7Μ.ΤΑ ΑΝΩΤΕΡΩ ΥΛΙΚΑ ΘΑ ΤΟΠΟΘΕΤΗΘΟΥΝ ΜΕ ΜΕΡΙΜΝΑ ΤΟΥ ΠΡΟΜΗΘΕΥΤΗ, ΑΔΑΠΑΝΩΣ ΓΙΑ ΤΟ ΕΛΛΗΝΙΚΟ ΔΗΜΟΣΙΟ,ΚΑΘΩΣ ΚΑΙ Η ΑΠΟΞΗΛΩΣΗ ΚΑΙ ΕΠΑΝΑΤΟΠΟΘΕΤΗΣΗ ΔΥΟ (2) ΔΙΠΛΩΝ ΣΙΔΕΡΕΝΙΩΝ ΠΟΡΤΩΝ, ΣΕ ΧΩΡΟΥΣ ΠΟΥ ΘΑ ΥΠΟΔΕΙΧΘΟΥΝ ΣΕ ΑΥΤΟΝ ΑΠΟ ΤΗ ΔΙΕΥΘΥΝΣΗ ΤΕΧΝΙΚΗΣ ΥΠΟΣΤΗΡΙΞΗΣ/Α.Ε.Α. ΣΕ ΣΥΝΕΡΓΑΣΙΑ ΜΕ ΤΗΝ ΕΠΙΤΡΟΠΗ ΔΙΕΝΕΡΓΕΙΑΣ ΤΟΥ ΠΛΕΙΟΔΟΤΙΚΟΥ ΔΙΑΓΩΝΙΣΜΟΥ.	1
4	ΗΛΕΚΤΡΟΚΙΝΗΤΟ ΠΑΛΕΤΟΦΟΡΟ ΜΑΡΚΑΣ JUNGHEINRICH ΤΥΠΟΥ AMC 12 STACKER (3600) ΔΙΠΛΟΣ ΙΣΤΟΣ 1200 KG ΜΕ ΔΥΝΑΤΟΤΗΤΑ ΑΝΥΨΩΣΗΣ 3600 mm, ΔΙΠΛΟ ΙΣΤΟ, ΣΥΣΣΩΡΕΥΤΗ ΙΟΝΤΩΝ ΛΙΘΙΟΥ LI-ΙΟΝ (24V/60AH) ΚΙΝΗΤΗΡΑΣ ΚΙΝΗΣΗΣ 0,65 KW 52(KB) 60MIN ΕΝΣΩΜΑΤΟΜΕΝΟ ΦΟΡΤΙΣΤΗ ΚΑΙ ΙΚΑΝΟΤΗΤΑ ΦΟΡΤΩΣΗΣ 1200 kg.	1

5	<p>ΣΥΣΤΗΜΑ ΠΑΛΕΤΟΦΟΡΩΝ ΡΑΦΙΩΝ ΤΥΠΕ Β ΣΕ ΣΥΜΒΑΤΙΚΗ ΔΙΑΤΑΞΗ, ΤΟΥ ΟΙΚΟΥ JUNGHEINRICH ΠΑΛΕΤΕΣ ΚΑΘ'ΥΨΟΣ ΎΨΟΣ +2, ΔΙΑΣΤΑΣΕΙΣ ΠΛΑΙΣΙΩΝ (ΥΨΟΣ Χ ΒΑΘΟΣ) 3500*1100MM, ΑΝΤΟΧΗ ΠΛΑΙΣΙΩΝ 6000kg, ΥΨΟΣ 1ΟΥ ΕΠΙΠΕΔΟΥ 1450MM, ΣΥΝΟΛΙΚΟ ΎΨΟΣ (ΣΥΜΠΕΡΛΑΜΒΑΝΟΜΕΝΟΥ ΤΗΣ ΠΑΛΕΤΑΣ) 4100MM, ΕΛΑΧΙΣΤΟ ΑΠΑΙΤΟΥΜΕΝΟ ΥΨΟΣ ΚΤΙΡΙΟΥ 4350MM, ΜΕΓΙΣΤΟ ΜΕΙΚΤΟ ΒΑΡΟΣ ΠΑΛΕΤΑΣ ΚΑΙ ΦΟΡΤΙΟΥ 1000KG, ΜΕΙΚΤΟ ΥΨΟΣ ΠΑΛΕΤΑΣ ΚΑΙ ΦΟΡΤΙΟΥ 1200mm ΚΑΙ ΥΠΕΡΧΕΙΛΙΣΗ ΦΟΡΤΙΟΥ 0mm. ΣΥΝΟΛΙΚΗ ΧΩΡΗΤΙΚΟΤΗΤΑ ΣΥΣΤΗΜΑΤΟΣ 78 ΜΕ ΔΙΑΣΤΑΣΕΙΣ 800*1200*1200MM. ΤΟ ΣΥΣΤΗΜΑ JUNGHEINRICH ΤΥΠΕ Β ΕΠΙΤΡΕΠΕΙ ΤΗΝ ΤΟΠΟΘΕΤΗΣΗ ΣΕ ΑΥΤΟ ΤΩΝ ΠΑΡΑΚΑΤΩ ΠΑΛΕΤΩΝ ΜΕ ΠΛΑΤΟΣ 800MM, ΒΑΘΟΣ 1200MM ΚΑΙ ΥΨΟΣ 144MM. ΕΠΙΠΛΕΟΝ, ΑΝΟΙΓΜΑ ΦΑΤΝΩΜΑΤΟΣ 1900 MM ΜΕ ΑΝΤΟΧΗ ΔΟΚΙΔΩΝ 2.000 KG ΚΑΙ ΑΝΟΙΓΜΑ ΦΑΤΝΩΜΑΤΟΣ 2700 MM ΜΕ ΑΝΤΟΧΗ ΔΟΚΙΔΩΝ 3.000 KG. ΤΑ ΑΝΩΤΕΡΩ ΥΛΙΚΑ ΘΑ ΤΟΠΟΘΕΤΗΘΟΥΝ ΜΕ ΜΕΡΙΜΝΑ ΤΟΥ ΠΡΟΜΗΘΕΥΤΗ, ΑΔΑΠΑΝΩΣ ΓΙΑ ΤΟ ΕΛΛΗΝΙΚΟ ΔΗΜΟΣΙΟ, ΣΕ ΧΩΡΟΥΣ ΠΟΥ ΘΑ ΥΠΟΔΕΙΧΘΟΥΝ ΣΕ ΑΥΤΟΝ ΑΠΟ ΤΗ ΔΙΕΥΘΥΝΣΗ ΤΕΧΝΙΚΗΣ ΥΠΟΣΤΗΡΙΞΗΣ/Α.Ε.Α. ΣΕ ΣΥΝΕΡΓΑΣΙΑ ΜΕ ΤΗΝ ΕΠΙΤΡΟΠΗ ΔΙΕΝΕΡΓΕΙΑΣ ΤΟΥ ΠΛΕΙΟΔΟΤΙΚΟΥ ΔΙΑΓΩΝΙΣΜΟΥ.</p>	1
6	ΕΚΤΥΠΩΤΗΣ ΘΕΩΡΗΣΕΩΝ EPSON WorkForce Pro WF C-529R	15
7	ΚΛΙΜΑΤΙΣΤΙΚΟ INVENTOR V7KI-24BTU.ΤΑ ΑΝΩΤΕΡΩ ΥΛΙΚΑ ΘΑ ΤΟΠΟΘΕΤΗΘΟΥΝ ΜΕ ΜΕΡΙΜΝΑ ΤΟΥ ΠΡΟΜΗΘΕΥΤΗ, ΑΔΑΠΑΝΩΣ ΓΙΑ ΤΟ ΕΛΛΗΝΙΚΟ ΔΗΜΟΣΙΟ, ΣΕ ΧΩΡΟΥΣ ΠΟΥ ΘΑ ΥΠΟΔΕΙΧΘΟΥΝ ΣΕ ΑΥΤΟΝ ΑΠΟ ΤΗ ΔΙΕΥΘΥΝΣΗ ΤΕΧΝΙΚΗΣ ΥΠΟΣΤΗΡΙΞΗΣ/Α.Ε.Α. ΣΕ ΣΥΝΕΡΓΑΣΙΑ ΜΕ ΤΗΝ ΕΠΙΤΡΟΠΗ ΔΙΕΝΕΡΓΕΙΑΣ ΤΟΥ ΠΛΕΙΟΔΟΤΙΚΟΥ ΔΙΑΓΩΝΙΣΜΟΥ.	3
8	ΠΛΑΣΤΙΚΕΣ ΑΣΠΙΔΕΣ ΔΙΑΦΑΝΕΙΣ	100
9	ΚΡΑΝΗ ΑΝΟΙΓΩΜΕΝΑ ΜΟΤ/ΤΩΝ FLIP UP CABERG DUKE EVO ECE 22.06 ΧΡΩΜΑΤΟΣ ΛΕΥΚΟΥ (μεγέθη: Small: 4, Medium: 8. Large: 8, XLarge:2)	22
10	ΜΑΓΝΗΤΙΚΟΙ ΦΑΡΟΙ ΟΡΟΦΗΣ ΤΕΧΝΟΛΟΓΙΑΣ LED (Dasteri/DSL-450M.08)	118
11	laptop 15-inch MACBOOK Air M2- 512 GB	1
12	1 laptop Dell Latitude 3520 - 15.6" FHD (i716GB/512GB SSD) Windows 10 Pro	1
13	Εργαλειοφόρος FACOM/JETMS 8 συρταριών	1
14	Ασύρματος HF/VHF/UHF YAESU FT-991A	1
15	Antenna coupler CG-3000 Auto with remote control CG-CTU	1
16	κεραία μαστίγιο Diamond Antenna CP-6S (3.5, 7, 14, 21, 28,50MHz, 29MHz, FM)	1
17	Κατασκευή ξύλινου βοηθητικού ερμαρίου υψους 80cm x80x45 (βάθος)	1

ΕΙΔΙΚΕΣ ΤΕΧΝΙΚΕΣ ΠΡΟΔΙΑΓΡΑΦΕΣ ΕΙΔΩΝ ΠΙΝΑΚΑ Π.1**Τεχνικές Προδιαγραφές «Φυσίγγια 9mm»**

Τεχνική προδιαγραφή για την προμήθεια με τη διαδικασία της **χαμηλότερης τιμής**, φυσιγγίων 9 mm PARABELLUM, βάρους βολίδας 124 ± 1 grains, στρογγυλής αιχμής, μεταλλικού καλύμματος, όπως κατωτέρω αναλυτικά ορίζεται.

1. ΠΡΟΟΡΙΣΜΟΣ :

Προορίζονται για την κάλυψη των αναγκών του Σώματος της Ελληνικής Αστυνομίας.

2. ΤΕΧΝΙΚΑ ΧΑΡΑΚΤΗΡΙΣΤΙΚΑ:

2.1. Διαμέτρηση : 9 mm PARABELLUM (9 X 19 mm).
2.2. Το βάρος του βλήματος να είναι 124 ± 1 grains και η ταχύτητα βλήματος να είναι τουλάχιστον 350 m/sec.
2.3. Τύπος βολίδας : Στρογγυλής αιχμής (Round Nose) μεταλλικού καλύμματος. Το μεταλλικό κάλυμμα θα προέρχεται από εξέλαση ορειχάλκινου κυαθίου, το οποίο διαμορφούμενο θα καλύπτει το βλήμα, πλην της βάσης του. Δεν επιτρέπεται η ηλεκτρολυτική επιμετάλλωση του βλήματος για τη δημιουργία του ανωτέρω περιγραφόμενου μεταλλικού καλύμματος.
2.4. Τύπος κάλυκα : 9 x 19 mm, κυλινδρικός μεταλλικός, από ορείχαλκο, με μια εσωτερική οπή για εκτόνωση καψυλλίου τύπου BOXER.
2.5. Τύπος καψυλλίου : BOXER μη οξειδωτικό, μη διαβρωτικό για το οποίο θα αναφέρεται ο τύπος και ο κατασκευαστής του.
2.6. Τύπος πυρίτιδας : Θα αναγράφεται :
2.6.1. Το εργοστάσιο κατασκευής.
2.6.2. Το βάρος της πυρίτιδας ανά φυσίγγιο.
2.6.3. Ο τύπος καύσης της (αργός ή γρήγορος).
2.6.4. Η προωθητική γόμωση να είναι άριστης ποιότητας, χωρίς ξένα σώματα και κατά την καύση να παράγει αμελητέα ποσότητα στερεών καταλοίπων.
2.7 Τα φυσίγγια να είναι ανθεκτικά στα συνήθη υλικά συντήρησης οπλισμού (λιπαντικά κ.λ.π.).
2.8 Μετά την επικάλυψη του βλήματος, το στόμιο του κάλυκα να έχει υποστεί κατάλληλη σύσφιξη.
2.9. Στεγανοποίηση : Θα υπάρχει στεγανοποιητικό υλικό μεταξύ καψυλλίου – κάλυκα και βλήματος – κάλυκα, του οποίου θα αναφέρεται ο τύπος.
2.10. Μέση Ταχύτητα : Σε απόσταση 3m από το στόμιο εξόδου της κάννης δοκιμών, του διαμετρήματος 9 X 19 mm : 365 m/s (επιτρεπόμενη ανοχή ± 15 m/s) με τις σταθερές ατμοσφαιρικές συνθήκες βλητικού σταθμού και μέγιστη τυπική απόκλιση (standard deviation) 9 m/s.
2.11. Τα προς προμήθεια φυσίγγια, πρέπει να είναι άριστης ποιότητας και να μην προέρχονται από αναγόμωση.
2.12. Να πληροί το πρότυπο ασφαλείας CIP, σύμφωνα με το συνημμένο αρχείο της CIP (ΠΙΝΑΚΑΣ 1).

3. ΛΟΙΠΑ ΣΤΟΙΧΕΙΑ ΚΑΙ ΟΡΟΙ:

Οι προσφέροντες υποχρεούνται όπως :

3.1. Επισυνάψουν στην τεχνική προσφορά :
3.1.1. Πιστοποιητικό – βεβαίωση αναγνωρισμένου προς τούτο εργαστηρίου ότι τα προσφερόμενα φυσιγγία έχουν πιστοποιηθεί κατά τα πρότυπα ασφαλείας CIP.
3.1.2. Πιστοποιητικό, από κοινοποιημένο οργανισμό σύμφωνα με την σχετική ΚΥΑ, ότι ο κατασκευαστής τηρεί διαδικασία διασφάλισης ποιότητας κατά ISO σειράς 9001 / 2015 ή νεότερο.
3.1.3. Δελτίο στοιχείων πυρομαχικού και πίνακα απαρτίων (Ammunition data card & List of components), ως ο επισυναπτόμενος ΠΙΝΑΚΑΣ 2.
3.1.4. Φύλλο Συμμόρφωσης , ως το επισυναπτόμενο Υπόδειγμα.
3.1.5. Αναλυτικά περιγραφικά και τεχνικά φυλλάδια της κατασκευάστριας εταιρείας των φυσιγγίων τα οποία να είναι μεταφρασμένα επίσημα στην ελληνική γλώσσα.
3.2. Η Υπηρεσία δεν έχει καμιά υποχρέωση για αποζημίωση των δοκιμασθέντων φυσιγγίων.
3.3. Φύλλο Συμμόρφωσης Αυτό είναι φύλλο συσχέτισης της προσφοράς με τις απαιτήσεις της παρούσας προδιαγραφής, όπου στην αντίστοιχη στήλη αναγράφεται, εάν το προσφερόμενο υλικό είναι σύμφωνο με την Τεχνική Προδιαγραφή. Δηλαδή ο προμηθευτής θα απαντά ακολουθώντας την αυτή σειρά και αρίθμηση, σε όλες τις παραγράφους των Κεφαλαίων 2, 3 και 4 της Τεχνικής Προδιαγραφής. Προσφορά χωρίς φύλλο συμμόρφωσης ορθά συμπληρωμένο θα απορρίπτεται.
3.4. Εκπαίδευση Δεν απαιτείται.
3.5. Συσκευασία : Η συσκευασία των φυσιγγίων που θα αναφέρεται αναλυτικά στην τεχνική προσφορά :
3.5.1. Να είναι σύμφωνη με τις συστάσεις που αναφέρονται στο ισχύον τεχνικό εγχειρίδιο με τίτλο United Recommendation on the Transport of Dangerous Goods (United Nations Publications, Sales) και να πληροί τις προδιαγραφές για την αντοχή συσκευασίας, ώστε να επιτρέπει ασφαλή χερσαία ή θαλάσσια μεταφορά και επάλληλη εναποθήκευση. Σχετική Κ.Υ.Α. υπ' αριθ. Γ5/48222/2474 Φ.Ε.Κ. 2755 Β' από 03/07/2019.
3.5.2. Τα φυσιγγία να είναι ανά 25 ή 50 τοποθετημένα εντός πλαστικού ή χάρτινου κουτιού, σε ειδικά υπάρχουσες πλαστικές υποδοχές (κυψέλη). Τα πλαστικά ή χάρτινα κουτιά να είναι τοποθετημένα εντός πλαστικής ή μεταλλικής αεροστεγούς συσκευασίας, χωρητικότητας 1.000 φυσιγγίων τα οποία, ανά δύο, να είναι τοποθετημένα εντός κατάλληλου χάρτινου ή ξύλινου ή μεταλλικού κιβωτίου καλής ποιότητας και μεγάλης αντοχής, για μεταφορά και αποθήκευση. Στα τυχόν ξύλινα ή μεταλλικά κιβώτια, χωρητικότητας 2.000 φυσιγγίων, να έχουν στις δύο έναντι πλευρές, εξωτερικά, ιμάντες αντοχής ή κατάλληλα διαμορφωμένα χερούλια για τη μεταφορά τους. Αν η συσκευασία των 25 ή 50 φυσιγγίων είναι αεροστεγής, τότε δεν επιβάλλεται να είναι αεροστεγής η συσκευασία των 1.000 φυσιγγίων.
3.5.3. Ταξινόμηση, επισήμανση, συσκευασία ουσιών σύμφωνα με τον καν. 1272/2008/ΕΚ όπως έχει τροποποιηθεί και ισχύει.
3.6. Σημάνσεις :
3.6.1. Επί του εξωτερικού μέρους της κεφαλής του κάλυκα των φυσιγγίων: Σύμβολο κατασκευαστή. Διαμέτρηση φυσιγγίων.

(Το σύμβολο του κατασκευαστή θα ταυτίζεται πλήρως με την εμπορική ονομασία των προσφερομένων φυσιγγίων).
3.6.2. Επί των πλαστικών ή χάρτινων κουτιών των 25 ή 50 φυσιγγίων : Σύμβολο και επωνυμία κατασκευαστή. Διαμέτρημα και τύπος φυσιγγίων. Αριθμός φυσιγγίων. Αριθμός παρτίδας παραγωγής (Lot Number). Οδηγίες ασφαλούς χρήσης στην Ελληνική ή την Αγγλική γλώσσα.
3.6.3. Επί των κιβωτίων συσκευασίας : Εργοστάσιο και χώρα κατασκευής. Ονομασία και τύπος υλικού. Ημερομηνία παραγωγής. Ονομασία προμηθευτή. Αριθμός σύμβασης. Αριθμός παρτίδας παραγωγής (Lot Number).
3.7. Τα προς προμήθεια φυσιγγια, να είναι πρόσφατης παραγωγής και όχι πέραν των έξι (6) μηνών από την ημερομηνία παράδοσής τους στη Διεύθυνση Τεχνικής Υποστήριξης (πρώην Δ/νση Διαχείρισης Υλικού).
3.8. Παράδοση: Έως δύο (2) μήνες από την ημερομηνία υπογραφής της Σύμβασης .
3.9. Ως κριτήριο αξιολόγησης ορίζεται η χαμηλότερη τιμή , υπό την προϋπόθεση ότι θα πληρούνται όλοι οι όροι της παρούσας προδιαγραφής.
3.10. Τόπος Παράδοσης : Εντός των αποθηκών της Διεύθυνση Τεχνικής Υποστήριξης (πρώην Δ/νση Διαχείρισης Υλικού της Ελληνικής Αστυνομίας , Αχαρνές Αττικής).

4. ΔΙΑΔΙΚΑΣΙΑ ΠΑΡΑΛΑΒΗΣ:

4.1. Η οριστική παραλαβή των φυσιγγίων, θα γίνει από Επιτροπή Παραλαβής του Σώματος για ολόκληρη την ποσότητα ή τμηματικά, αφού διενεργηθεί δειγματοληψία με την ρίψη βολών σε ποσοστό μηδέν κόμμα δύο τοις εκατό (0,2%) επί της εκάστοτε παραληφθείσας ποσότητας φυσιγγίων, εκ διαφορετικών κιβωτίων, για να πραγματοποιηθεί:
4.2. Σε περίπτωση που παρουσιάζουν κατασκευαστικές ατέλειες και δεν είναι σύμφωνες με τις απαιτήσεις της προδιαγραφής, τα υπό παραλαβή φυσιγγια δεν θα παραληφθούν.
4.3. Κατά την οριστική παραλαβή τα φυσιγγια με τη μέριμνα του προμηθευτή θα συνοδεύονται υποχρεωτικά από :
4.3.1. Εγγύηση καλής ποιότητας, λειτουργίας και εγγυημένης διατήρησης στη διατιθέμενη συσκευασία του εργοστασίου κατασκευής, για χρόνο τουλάχιστον τριών (3) ετών (σε συνθήκες εναποθήκευσης) από την ημερομηνία της σχετικής σύμβασης.
4.3.2. Πιστοποιητικό - βεβαίωση αναγνωρισμένου εργαστηρίου από την Μόνιμη Επιτροπή για τη Δοκιμή Φορητού Οπλισμού (CIP) ότι έχει πιστοποιηθεί ο συγκεκριμένος τύπος φυσιγγίου με τα πρότυπα CIP, στο οποίο θα αναγράφεται η ημερομηνία παραγωγής και ο αριθμός παρτίδας (Lot number).
4.3.3. Βεβαίωση του προμηθευτή σύμφωνα με το δελτίο της παραγράφου 3.1.3. της παρούσας τεχνικής προδιαγραφής, υπογεγραμμένο από το εργοστάσιο παραγωγής.
4.3.4. Βεβαίωση του εργοστασίου κατασκευής με την ημερομηνία παραγωγής και ότι τα προς παραλαβή φυσιγγια είναι σύμφωνα με τις απαιτήσεις της Τεχνικής Προδιαγραφής.
4.3.5. Εφόσον πρόκειται περί προμηθείας εκ του εξωτερικού, τα έγγραφα να είναι μεταφρασμένα

επίσημα στην Ελληνική γλώσσα.
4.4. Σε περίπτωση που τα προς παραλαβή φυσίγγια δεν συνοδεύονται από τα αναγραφόμενα στην παράγραφο 4.3 , η Επιτροπή δεν θα προβαίνει στην οριστική παραλαβή, μέχρις προσκομίσεώς των, εντός ευλόγου χρόνου, κατά την κρίση της Επιτροπής.
4.5. Η Επιτροπή παραλαβής, δύναται να προχωρήσει στις κατά την κρίση της επιπλέον εργαστηριακές δοκιμές, σύμφωνα με τις σχετικές διατάξεις του του Άρθρου 208 του Ν. 4412/2016.
4.6. Με μέριμνα του Προέδρου της Επιτροπής παραλαβής, αντίγραφα των εγγράφων της παραγράφου 4.3. , θα αποσταλούν με απόδειξη, στη Διεύθυνση Τεχνικής Υποστήριξης/ Αρχηγείου Ελληνικής Αστυνομίας / Τμήμα Οπλισμού.

Διακήρυξη 04/2024 - ΔΤΕ/ΑΕΑ

ΠΙΝΑΚΑΣ 1

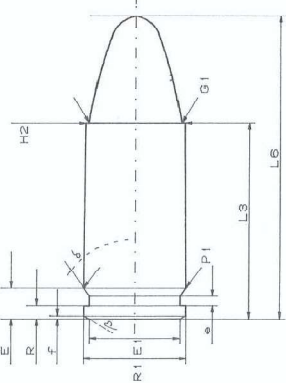
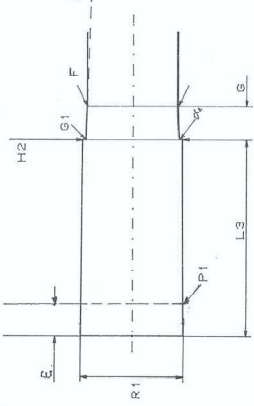
C.I.P. 2 ^e Souscommission	9 mm Luger Pays d'origine: DE	TAB. IV														
		DATE 84-06-14														
		REV. 90-08-22														
<p style="text-align: center;">CARTOUCHE MAXIMALE</p>  <p style="text-align: right;">Echelle 2:1</p>	<p style="text-align: center;">CARTOUCHE MAXIMALE</p> <p>Longueurs</p> <p>L 1 =</p> <p>L 2 =</p> <p>L 3 = 19,15 (1)</p> <p>L 4 =</p> <p>L 5 =</p> <p>L 6 = 29,69</p> <p>Colot</p> <p>R = 1,27</p> <p>R 1 = 9,96</p> <p>R 3 =</p> <p>E = 2,98</p> <p>E 1 = 8,79</p> <p>e min = 0,90</p> <p>delta = 35°</p> <p>f = 0,30</p> <p>beta = 45°</p> <p>Chambre à poudre</p> <p>P 1 = 9,93</p> <p>P 2 =</p> <p>Cône de raccordement</p> <p>alpha =</p> <p>S =</p> <p>r 1 min =</p> <p>r 2 =</p> <p>Collet</p> <p>H 1 =</p> <p>H 2 = 9,65 (1)</p> <p>Diam. du projectile</p> <p>G 1 = 9,03 (1)</p> <p>G 2 =</p> <p>L3 + G = 22,50 (1)</p>	<p style="text-align: center;">CHAMBRE MINIMALE</p> <p>Longueurs</p> <p>L 1 =</p> <p>L 2 =</p> <p>L 3 = 19,15 (1) (2)</p> <p>Cuvette</p> <p>R =</p> <p>R 1 = 10,00 (1)</p> <p>R 2 =</p> <p>R 3 =</p> <p>r =</p> <p>Chambre à poudre</p> <p>E = 2,98</p> <p>P 1 = 9,96 (1) (2)</p> <p>P 2 = (2)</p> <p>Cône de raccordement</p> <p>alpha = (1)</p> <p>S =</p> <p>r 1 max =</p> <p>r 2 =</p> <p>Collet</p> <p>H 1 =</p> <p>H 2 = 9,68 (1) (2)</p> <p>Prise de rayures</p> <p>G 1* = 9,05 (1) (2)</p> <p>G* = 3,35 (1)</p> <p>alpha 1 = 180°</p> <p>h =</p> <p>s =</p> <p>i = 1° 57'58" (1)</p> <p>Diam. du canon</p> <p>F* = 8,82 (1) (2)</p> <p>Z = 9,02 (1) (2)</p> <p>Rayures du canon</p> <p>b = 2,49</p> <p>N = 6</p> <p>u = 250,00</p> <p>Q = 62,61 mm² (3)</p>														
<p style="text-align: center;">CHAMBRE MINIMALE</p>  <p style="text-align: right;">Echelle 2:1</p>																
<p>Tolérances admises pour les canons d'épreuve:</p> <table border="1" style="width: 100%; text-align: center;"> <tr> <td>F</td> <td>Z</td> <td>L₃</td> <td>P₁</td> <td>P₂</td> <td>H₂</td> <td>G₁</td> </tr> <tr> <td>+0.02</td> <td>+0.03</td> <td>+0.10</td> <td>+0.05</td> <td>+0.05</td> <td>+0.05</td> <td>+0.03</td> </tr> </table>	F	Z	L ₃	P ₁	P ₂	H ₂	G ₁	+0.02	+0.03	+0.10	+0.05	+0.05	+0.05	+0.03		<p>NOTE: (1) A contrôler pour la sécurité.</p> <p>(2) Avec tolérance pour les canons manométriques.</p> <p>(3) Valable pour les armes du commerce.</p> <p>* Cotes de base.</p>
F	Z	L ₃	P ₁	P ₂	H ₂	G ₁										
+0.02	+0.03	+0.10	+0.05	+0.05	+0.05	+0.03										

Reproduction interdite, même partielle, sans l'autorisation de la C.I.P.

ΠΙΝΑΚΑΣ 2

ΔΕΛΤΙΟ ΣΤΟΙΧΕΙΩΝ ΠΥΡΟΜΑΧΙΚΟΥ & ΠΙΝΑΚΑΣ ΑΠΑΡΤΙΩΝ AMMUNITION DATA CARD & LIST OF COMPONENTS										ΣΕΛ. PAGE	ΑΠΟ FROM
ΟΝΟΜΑΣΙΑ ΠΡΟΪΟΝΤΟΣ - ITEM NOMENCLATURE		ΑΡΙΘΜ. ΟΝΟΜΑΤΙΚΟΥ - NSN		ΚΩΔΙΚΟΣ - CODE No		ΜΕΡΙΔΑ/ΥΠΟΜΕΡΙΔΑ - LOT/SUBLOT		ΚΑΘΑΡΗ ΠΟΣΟΤΗΤΑ NET QUANTITY		A/A No	
ΚΑΤΑΣΚΕΥΑΣΤΗΣ/ΕΡΓΟΣΤ. - MANUFACTURER/I.A.P.		ΑΡΙΘΜ. ΠΑΡΑΓΓΕΛΙΑΣ ORDER No		ΑΡΙΘΜ. ΠΕΛΑΤΗ - CUSTOMER CONTRACT No (INTERN)		ΑΡΙΘΜ. ΠΕΛΑΤΗ CUSTOMER'S CONTRACT		ΗΜΕΡ. ΕΜΒΑΣΗΣ DATE STARTED		ΗΜΕΡ. ΠΕΡΙΟΔΟΥ DATE COMPLETED	
ΠΡΟΔΙΑΓΡΑΦΗ/ΑΝΑΘ. - SPECIFICATION/REV		ΣΧΕΔΙΟ/ΑΝΑΘ. - DRAWING/REV		ΒΑΡΟΣ ΤΕΜΗΜΑΤΟΣ CHARGE WEIGHT		ΕΠΙΚΙΝΔΥΝΟΤΗΤΑ DOT NOMENCLATURE		ΚΛΑΣΗ ΚΙΝΔΥΝΟΥ HAZARD CLASS		ΣΥΚΕΥΑΣΙΑ - PACKING OF LOT	
ΣΤΟΙΧΕΙΑ ΠΥΡΙΤΙΔΟΣ INDEX OF POWDER		ΒΑΡΟΣ ΕΚΡΗΚΤΙΚΟΥ/ΚΙΒΩΤΙΟ EXPLOS. WEIGHT/PACKAGE		ΑΡΙΘΜΟΣ ΔΟΚΙΜΩΝ TEST SAMPLES		ΑΡΙΘΜΟΣ ΑΠΕΤΛΑΜ. ΣΕ - SEND TO DAT. SHIPPED		ΗΜΕΡ. ΑΠΟΣΤΟΛΗΣ MODE OF SHIPMENT			
ΠΑΡΑΤΗΡΗΣΕΙΣ - REMARKS											
ΥΛΙΚΑ & ΑΠΑΡΤΙΑ - COMPONENTS & MATERIALS											
ΥΛΙΚΟ Η ΑΠΑΡΤΙΟ MATERIAL OR COMPONENT	ΤΥΠΟΣ MODEL	ΠΡΟΔΙΑΓΡΑΦΗ / ΑΝΘ. SPECIFICAT. / REV.	ΣΧΕΔΙΟ / ΑΝΘ. DRAWING / REV.	ΚΑΤΑΣΚΕΥΑΣΤΗΣ MANUFACTURER	ΗΜΕΡΟΜΗΝΙΑ ΚΑΤΑΣΚΕΥΗΣ FABRICATION DATE	ΜΕΡΙΔΑ LOT	ΠΟΣΟΤΗΤΑ ΑΝΑ ΤΕΜΑΧ. QUANT. PER PRODUCT/UNIT	ΣΥΜΒΛΗΘΗ ΠΟΣΟΤΗΤΑ TOTAL QUANTITY	ΑΡ. ΠΙΣΤΟΠΟΙΗΤΙΚΟΥ CERTIFICATE No	ΗΜΕΡ. - DATE	ΗΜΕΡ. - DATE

Τεχνικές Προδιαγραφές «ΠΛΑΣΤΙΚΕΣ ΑΣΠΙΔΕΣ ΔΙΑΦΑΝΕΙΣ»

Α΄ ΠΡΟΟΡΙΣΜΟΣ.

Προορίζονται για την κάλυψη αναγκών των Υπηρεσιών της Ελληνικής Αστυνομίας.

Β΄ ΤΕΧΝΙΚΑ ΧΑΡΑΚΤΗΡΙΣΤΙΚΑ- ΠΕΡΙΓΡΑΦΗ.

<p>1. Να είναι καινούργιες, αμεταχειρίστες και πρόσφατης παραγωγής, κατασκευασμένες από Lexan 9034 ή ισοδύναμο το οποίο να πιστοποιείται από διαπιστευμένο εργαστήριο, να μην επηρεάζονται από θερμές και ψυχρές θερμοκρασίες και να αντέχουν σε προσβολή σιδηρών αντικειμένων, λίθων, ξύλων, καυστικών υγρών κλπ.</p>
<p>2. Να είναι διαφανείς και να παρέχουν πλήρη ορατότητα στον φέροντα χωρίς να δια-θλούν τα αντικείμενα και να προστατεύουν από το ηλιακό φως, σύμφωνα με το EN 166/2001/1b ή νεώτερο. Στην υποβληθείσα προσφορά να κατατεθεί πιστοποιητικό ότι η ασπίδα πληρεί το προαναφερόμενο πρότυπο.</p>
<p>3. Το σχήμα τους να είναι ορθογώνιο παραλληλόγραμμο, να σχηματίζει (κατά πλάτος) τόξο γωνίας 65-70°, να είναι κοίλο στα άκρα (χωρίς γωνίες) και περιφερειακά να είναι επεξεργασμένες (λειασμένες) κατά τέτοιο τρόπο, ώστε να μη υπάρχει κίνδυνος τραυματισμού του φέροντα. Περιμετρικά θα φέρουν στρίφωμα (ρέλι) από PVC ή ισοδύναμο ύψους 1 έως 1,4 cm και πλάτους 1 έως 1,4 cm, ενισχυμένο εσωτερικά από μεταλλικό έλασμα, που θα στερεώνεται στο σώμα της ασπίδας σε όλη την περίμετρο με θερμολίπωση κατά τρόπο ασφαλή για να μην αποκολλάται.</p>
<p>4. Εσωτερικά και στο μέσον παράλληλα προς τον άξονα του μήκους της ασπίδας τοποθετείται σύστημα ανάρτησης, αποτελούμενο από την χειρολαβή και τον ιμάντα πρόσδεσης του πήχεως. Η απόσταση μεταξύ των νοητών κάθετων αξόνων της χειρο-λαβής και του ιμάντα πρόσδεσης του πήχεως είναι 28 -30 cm. Η απόσταση της χειρο-λαβής από το δεξιό άκρο της ασπίδας και του ιμάντα πρόσδεσης του πήχεως από το αριστερό άκρο αυτής θα είναι ίσες. Το σύστημα ανάρτησης θα είναι τέτοιο, ώστε να επιτρέπει άνετη και ασφαλή κράτηση με το αριστερό χέρι, ευχέρεια κίνησης και ο φέρον να μπορεί να ελευθερώνεται από αυτή χωρίς δυσκολία.</p>
<p>5. Η χειρολαβή θα είναι μεταλλική επιψευδαργυρωμένη ή από συμπαγές πλαστικό ισοδύναμης ανθεκτικότητας χρώματος μαύρου. Κατασκευασμένη από κυλινδρικό σωλήνα διαμέτρου 2,5 έως 3,2 cm, (τελική διάσταση) κατάλληλα διαμορφωμένο σε σχήμα «Π». Η απόσταση των κέντρων των δύο άκρων της χειρολαβής θα είναι 24 έως 30 cm.. Τα δύο άκρα της χειρολαβής, στην περίπτωση που αυτή θα είναι από συμπαγές πλαστικό, στα σημεία που συνδέονται με την ασπίδα, να είναι εσωτερικά ενισχυμένα με μεταλλικό σπείρωμα. Η εσωτερική απόσταση του ύψους της χειρολαβής από την εσωτερική επιφάνεια της ασπίδας θα είναι 6 έως 6,7 cm. Να υπάρχει δυνατότητα αντικατάστασης της χειρολαβής, η οποία θα συνδέεται με το σώμα της ασπίδας με ανοξείδωτες βίδες κατάλληλα προσαρμοσμένες έτσι ώστε να μη χαλαρώνουν από τους κραδασμούς αλλά μόνο με τη χρήση εργαλείων. Στα σημεία σύνδεσης μεταξύ των άκρων της χειρολαβής, των ανοξείδωτων βιδών και της ασπίδας να παρεμβάλλεται πλαστικό υλικό για να αποφεύγονται οι ρωγμές έπειτα από ανάπτυξη ισχυρών πιέσεων.</p>
<p>6. Ο ιμάντας πρόσδεσης του πήχεως αποτελείται από δύο τμήματα ιμάντων κατασκευασμένων από ισχυρό ναύλον χρώματος μαύρου, μήκους 26-28 cm και πλάτους 7,5-8,5 cm. και τα δύο τμήματα επενδυμένα με αυτόδετη ταινία τύπου Velcro (σύμφωνα με την προδιαγραφή AA-55126B) χρώματος μαύρου σε όλο κατά το δυνατόν μήκος και πλάτος τους. Το ένα με θηλυκό τμήμα τύπου Velcro και το άλλο με αρσενικό τμήμα τύπου Velcro. Τα δύο τμήματα θα ασφαλίζουν μεταξύ τους εκτός από την ταινία τύπου Velcro και με τρία (3) κουμπιά τύπου snaps τοποθετημένα κεντρικά κατά μήκος των ιμάντων. Η απόσταση των κουμπιών μεταξύ τους θα είναι 5 cm. Το πρώτο κουμπί τοποθετείται 4 cm από το ελεύθερο άκρο του ιμάντα. Να υπάρχει δυνατότητα αντικα-</p>

τάστασης των τμημάτων του ιμάντα πρόσδεσης του πήχως τα οποία θα συνδέονται με το σώμα της ασπίδας με ανοξείδωτες βίδες κατάλληλα προσαρμοσμένες έτσι ώστε να μη χαλαρώνουν από τούς κραδασμούς αλλά μόνο με τη χρήση εργαλείων. Στα σημεία σύνδεσης μεταξύ των ιμάντων, των ανοξείδωτων βιδών και της ασπίδας να παρεμβάλλεται πλαστικό υλικό για να αποφεύγονται οι ρωγμές έπειτα από ανάπτυξη ισχυρών πιέσεων. Η απόσταση των κέντρων των σημείων στήριξης των ιμάντων στην εξωτερική πλευρά της ασπίδας θα είναι 24 έως 30 cm. Αυτή η απόσταση θα είναι ίδια με την απόσταση των κέντρων των δύο άκρων της χειρολαβής, έτσι ώστε να επιτυγχάνεται η αντιστροφή των θέσεων της χειρολαβής και του ιμάντα πρόσδεσης του πήχως **(για χρήση και με το δεξιό χέρι)**. Στην εσωτερική πλευρά της ασπίδας με την προσαρμογή κατάλληλων ανθεκτικών πλαστικών τμημάτων η απόσταση μεταξύ των σημείων στήριξης των ιμάντων να είναι 14-15 cm.

7. Στο **μέσον** της εσωτερικής πλευράς της ασπίδας σε όλο το πλάτος αυτής, μεταξύ της απόστασης του κέντρου των δύο άκρων της χειρολαβής και του ιμάντα πρόσδεσης του πήχως, θα τοποθετηθεί **ενιαίο** αντικραδασμικό υλικό (από εύκαμπτο αφρό πολυουρε- θάνης) σταθερά κολλημένο χρώματος γκρι πάχους 22-26 mm και πλάτος 14-15 cm. Επίσης στο **μέσον** της εσωτερικής πλευράς της ασπίδας σε όλο το πλάτος αυτής, κάτω από το ενιαίο αντικραδασμικό υλικό να υπάρχει μαύρη ταινία από PVC πλάτους 21cm στην οποία θα αναγράφεται στην πρώτη (πάνω) σειρά σε διαστάσεις 48-54 cm μήκος και ύψος γραμμάτων 10cm χρώματος λευκού η λέξη "ΑΣΤΥΝΟΜΙΑ" και σε δεύτερη σειρά (κάτω) σε διαστάσεις 42-48 cm μήκος και ύψος γραμμάτων 8 cm η λέξη "POLICE".

8. Οι διαστάσεις κάθε ασπίδας (ύψος X πλάτος) θα είναι 100 cm X 60 cm (1%), το δε πάχος τους θα είναι τουλάχιστον 5 mm ($\pm 0,2$ mm). Το πλάτος της ασπίδας μετρείται με εύκαμπτη μεζούρα κατά μήκος της κυρτής επιφάνειάς της.

9. Βάρος ασπίδας μέχρι 4,350 Kg. (± 50 gr.)

Γ'. ΛΟΙΠΑ ΣΤΟΙΧΕΙΑ ΚΑΙ ΟΡΟΙ- ΥΠΟΧΡΕΩΣΕΙΣ ΣΥΜΜΕΤΕΧΟΝΤΩΝ ΣΤΟ ΔΙΑΓΩΝΙΣΜΟ.

1. Οι συμμετέχοντες που θα καταθέσουν προσφορά, υποχρεούνται όπως:

1.1 Καταθέσουν πιστοποιητικό ότι το εργοστάσιο κατασκευής τηρεί διαδικασία διασφάλισης της ποιότητας κατά ISO σειράς 9001/2015 ή νεότερο σε ισχύ για κατασκευή ασπίδων ή εξοπλισμού αντιμετώπισης πλήθους, από αναγνωρισμένο Διεθνή Οργανισμό.

Στην εν λόγω βεβαίωση κατά περίπτωση να φαίνεται :

- Ο φορέας που πραγματοποίησε την πιστοποίηση.
- Η χρονολογία πιστοποίησης του εργοστασίου.
- Ο χρόνος λήξης της πιστοποίησης.
- Ο αριθμός της πιστοποίησης.

1.2 Επισυνάψουν στις προσφορές τους, πίνακες με λεπτομερή και σαφή περιγραφή στην Ελληνική γλώσσα, των τεχνικών στοιχείων και των δυνατοτήτων των προσφερο-μένων από αυτούς πλαστικών ασπίδων και να παρέχουν διευκρινήσεις σε τυχόν δια-φοροποιήσεις. Οι προσφορές θα συνοδεύονται από περιγραφικά και λοιπά ενημερωτι-κά φυλλάδια στην Ελληνική ή Αγγλική γλώσσα.

2. Ο αναδειχθείς μειοδότης υποχρεούται όπως καταθέσει - αποστείλει με μέριμνα του στην αρμόδια επιτροπή, δύο (2) δείγματα που καθένα θα περιέχει δύο (2) τεμάχια (σύνολο 4 τεμάχια) των προσφερόμενων ασπίδων, για μακροσκοπικό έλεγχο.

<p>3. Τα ανωτέρω δείγματα, που έχουν κατατεθεί, αφού επισημοποιηθούν από την αρμό-δια Επιτροπή θα χρησιμοποιηθούν σαν βιομηχανικό πρότυπο για την οριστική παρα-λαβή, από την Επιτροπή παραλαβής.</p>
<p>4. Κατά την οριστική παραλαβή το προσφερόμενο υλικό θα εξετασθεί με τη χρήση των εργαστηρίων της παραγράφου 8 μέρος Γ από την αρμόδια Επιτροπή:</p>
<p>4.1 Το υλικό κατασκευής των ασπίδων ως προς :</p>
<p>4.1.1 Την αντοχή στη ρίψη σφαίρας. Έλεγχος αλλοίωσης στο σώμα της ασπίδας όταν σφαίρα χαλύβδινη 5 Kg ριφθεί (σε ελεύθερη πτώση) από ύψος 3 m (όχι θραύση ή ρωγμή).</p>
<p>4.1.2 Την αντοχή σε βολή κυνηγετικού όπλου 12GA με μήκος κάνης 50 cm. Κυλίν-δρου τσοκ με ένα κυνηγετικό φυσίγγι που περιέχει σκάγια Νο5 και βάρος σκαγιών 34 γραμμάρια από απόσταση 15m. (Να μην υπάρξει διάτρηση).</p>
<p>4.1.3 Την αντοχή στη καύση Έλεγχος αντοχής και έλλειψης παραμόρφωσης (στρέ-βλωση, διογκώσεις, συρρίκνωση, θάμπωμα) στο κέντρο της καύσης όταν εγχυθεί και αναφλεγεί βενζίνη, αιθυλική αλκοόλη (οινόπνευμα), μεθανόλη (ξυλόπνευμα) ή μίγμα-τα αυτών, σε θερμοκρασία περιβάλλοντος και για χρόνο 30 sec.</p>
<p>4.1.4 Την αντοχή στο Υδροχλωρικό οξύ. Έλεγχος αλλοίωσης ιδιοτήτων του σώματος της ασπίδας όταν εγχυθεί στην εξωτερική επιφάνεια υδροχλωρικό οξύ σε θερμοκρασία περιβάλλοντος για χρόνο 8 min.</p>
<p>4.2 Ο ιμάντας πρόσδεσης του πήχewας ως προς:</p>
<p>4.2.1 Την αντοχή σε στατικό φορτίο εφελκυσμού τουλάχιστον 14.70 N εφαρμοζόμενο σταθερά για 30 s.</p>
<p>5. Η Υπηρεσία δεν έχει καμιά υποχρέωση, για αποζημίωση των δειγμάτων.</p>
<p>6. Οι προσφορές θα συνοδεύονται από Φύλλο Συμμόρφωσης, (Παράρτημα Α'). Αυτό είναι φύλλο συσχέτισης της προσφοράς με τις απαιτήσεις της παρούσας προδιαγρα-φής, όπου στην αντίστοιχη στήλη αναγράφεται, εάν το προσφερόμενο υλικό είναι σύμφωνο με την Τεχνική Προδιαγραφή. Δηλαδή ο προμηθευτής θα απαντά ακολου-θώντας την αυτή σειρά και αρίθμηση, σε όλες τις παραγράφους του 2ου και 3ου Μέ-ρους της Τεχνικής Προδιαγραφής ως το επισυναπτόμενο Παράρτημα Α.</p>
<p>7. Τα προς παραλαβή είδη με τη μέριμνα του προμηθευτή, θα συνοδεύονται υποχρε-ωτικά από πλήρη κατάλογο ανταλλακτικών (εάν είναι δυνατόν εικονογραφημένο, των οποίων η τιμή μονάδος θα υπάρχει στην οικονομική προσφορά) και στον οποίο να φαίνεται ο αριθμός ονομαστικού (εάν υφίσταται), ο αριθμός του κατασκευαστή, η ο-νομασία του στην Αγγλική γλώσσα (επιθυμητό και στην Ελληνική) για τα αναλώσιμα υλικά-ανταλλακτικά. Η υποστήριξη σε ανταλλακτικά πρέπει να παρέχεται για κάθε επί μέρους απάρτιο που συνθέτουν την ασπίδα και τα υπόλοιπα μέρη της για τουλάχιστον 5 χρόνια.</p>
<p>8. Η οριστική παραλαβή των ασπίδων θα γίνει από την Επιτροπή Παραλαβής για ολό-κληρη την ποσότητα, αφού προηγουμένως ενεργηθεί, μετά από πρόσκληση του προ-μηθευτή να παρίσταται, έλεγχος μακροσκοπικός για την καλή κατασκευή τους, η δο-κιμή της παρ. 4.1.1 και 4.1.2 του Κεφ. Γ σε μία (1) ασπίδα και στη συνέχεια χημικός έλεγχος των παραγρ. 4.1.3, 4.1.4 και 4.2.1 του κεφ. Γ., με δαπάνη του προμηθευτή, δια της αποστολής στο Χημείο Στρατού, ή άλλου αναγνωρισμένου εργαστηρίου μίας (1) ασπίδας για να διαπιστωθεί, αν οι προς παραλαβή ασπίδες πληρούν τους όρους της προδιαγραφής και αν είναι σύμφωνες με το κατατεθέν δείγμα. Σε αντίθετη περίπτωση οι προς παραλαβή ασπίδες δεν θα παραληφθούν.</p>
<p>9. Η λειτουργική χρήση της ασπίδας να εξασφαλίζεται για τουλάχιστο πέντε (5) χρό-νια, εάν αποθηκευθεί σε συνήθη χώρο φύλαξης, μέσα στην αρχική συσκευασία.</p>
<p>10. Κατά την οριστική παραλαβή οι ασπίδες θα συνοδεύονται: α) Από πιστοποιητικό ISO σειράς 9001/2008 ή νεώτερο σε ισχύ του εργοστασίου παραγωγής, για κατασκευή ασπίδων ή εξοπλισμού αντιμετώπισης πλήθους, από αναγνωρισμένο Διεθνή</p>

<p>Οργανι-σμό. β) Από πιστοποιητικό ποιοτικού ελέγχου του εργοστασίου κατασκευής ή άλλου εργαστηρίου αναγνωρισμένου φορέα χώρας της Ευρωπαϊκής Ένωσης, μεταφρασμένο επίσημα στη Ελληνική εφ' όσον είναι σε άλλη γλώσσα, στο οποίο θα φαίνεται ο έλεγ-χος αντοχής της ασπίδας και του συστήματος ανάρτησης καθώς και η ημερομηνία πα-ραγωγής τους, όχι μεγαλύτερη των έξι (6) μηνών από την ημερομηνία παράδοσης. Σε αντίθετη περίπτωση η Επιτροπή δεν θα προβαίνει στην παραλαβή του υλικού μέχρις προσκόμισης του πιστοποιητικού, εντός ευλόγου χρόνου καθοριζόμενου αποκλειστικά κατά την κρίση της.</p>
<p>11. Η συσκευασία να είναι η τυποποιημένη του εργοστασίου παραγωγής που να επι-τρέπει την επάλληλη τοποθέτηση τους, να είναι ανθεκτική σε μεταφορά και κατάλληλη για θαλάσσια και χερσαία μεταφορά.</p>
<p>12. Χρόνος παράδοσης: τέσσερις (4) μήνες από την ημερομηνία υπογραφής της Σύμ-βασης.</p>
<p>13. Τόπος παράδοσης ορίζεται η Διεύθυνση Τεχνικής Υποστήριξης / Τμήμα Οπλισμού (πρώην Διεύθυνση Διαχείρισης Υλικού/Α.Ε.Α.) της Ελληνικής Αστυνομίας (Λ. Θρα-κομακεδόνων 101, Αχαρνές Αττικής). Με μέριμνα του Προμηθευτή τα υλικά παραδί-δονται εντός των αποθηκών.</p>
<p>14. Χρόνος παραλαβής: ένας (1) μήνας από την ημερομηνία παράδοσης.</p>
<p>15. Όλοι οι όροι της παρούσας προδιαγραφής καθίστανται απαραίβατοι.</p>

Τεχνικές Προδιαγραφές «ΜΑΓΝΗΤΙΚΟΙ ΦΑΡΟΙ ΟΡΟΦΗΣ ΤΕΧΝΟΛΟΓΙΑΣ LED»

1 . ΑΣΤΥΝΟΜΙΚΟΣ ΕΞΟΠΛΙΣΜΟΣ - ΦΩΤΕΙΝΗ ΣΗΜΑΝΣΗ ΑΥΤΟΚΙΝΗΤΩΝ ΕΛΕΥΘΕΡΟΥ ΧΡΩΜΑΤΙΣΜΟΥ
1.1 Να γίνεται με έναν (1) μαγνητικό φανό οροφής τεχνολογίας «LED», με σπειροειδές καλώδιο και προστατευτικό κάλυμμα του μαγνήτη, για την προστασία του χρώματος του οχήματος, ο οποίος να εκπέμπει περιμετρικά έντονες δέσμες χρώματος μπλε και να παραμένει προσκολλημένος στην οροφή του οχήματος, σε ταχύτητες άνω των 190 Km/h.
1.2 Ο φανός να αποτελείται από τουλάχιστον οκτώ (8) λυχνίες «LED» με κάτοπτρο, γενιάς III ή μεταγενέστερης και να έχει τη δυνατότητα εκπομπής τουλάχιστον τριών (3) διαφορετικών τρόπων αναλαμπών (μοτίβα) με αριθμό επαναλήψεων μεγαλύτερο από 70 αναλαμπές ανά λεπτό. Η εναλλαγή των μοτίβων της φωτεινής σήμανσης να πραγματοποιείται με διακόπτη επί του σπειροειδές καλωδίου της. Να λειτουργεί με συνεχές ρεύμα τάσεως 12V DC και γείωση είτε αρνητικού είτε θετικού πόλου. Το συνολικό ύψος του φανού να είναι έως 110 mm και το βάρος να είναι έως 1.200 gr. Να έχει πιστοποιητικό R65 ως προς την φωτεινότητα του. Να δηλώνονται τα τεχνικά χαρακτηριστικά και η ταχύτητα σε χιλιόμετρα που αντέχει ο φανός, όταν είναι προσκολλημένος επί της οροφής.
1.3 Η όλη κατασκευή του φανού να καλύπτεται στεγανά με μονοκόμματο κάλυμμα από πλαστικό υλικό μεγάλης αντοχής polycarbonate, σε μπλε απόχρωση, που δε θα ξεθωριάζει από την επίδραση των ηλιακών ακτινών και να παρέχει απόλυτη στεγανότητα στη σκόνη και το νερό. Ο προμηθευτής να εγγυηθεί την ανθεκτικότητά του καλύμματος για πέντε (5) τουλάχιστον χρόνια.
1.4 Να δηλωθεί ο τύπος της προσφερόμενης φωτεινής σήμανσης και το εργοστάσιο κατασκευής.
2 . ΛΟΙΠΕΣ ΑΠΑΙΤΗΣΕΙΣ ΓΙΑ ΤΗ ΦΩΤΕΙΝΗ ΣΗΜΑΝΣΗ
2.1 Να κατατεθούν εργοστασιακά φυλλάδια, από όπου να προκύπτουν τα τεχνικά χαρακτηριστικά της φωτεινής σήμανσης, στην Ελληνική γλώσσα.
2.2 Η φωτεινή σήμανση να είναι σύμφωνη με τα Ευρωπαϊκά standards, να φέρει σήμανση "CE" και να διαθέτει πιστοποιητικό έγκρισης τύπου σύμφωνα με την ισχύουσα νομοθεσία περί ηλεκτρομαγνητικής συμβατότητας για οχήματα, αντίγραφο του οποίου να κατατεθεί.

(Π.2) ΠΙΝΑΚΑΣ ΑΝΤΑΠΟΔΟΤΙΚΟΥ ΑΝΤΑΛΛΑΓΜΑΤΟΣ

A/A	ΠΕΡΙΓΡΑΦΗ	ΠΟΣΟΤΗΤΕΣ
1	Λευκός τυπογραφικός χάρτης βάρους : 70γρ. και διαστάσεων : 70εκ. (x) 100εκ.	(Δεσμίδες 500 φύλλων) :
2	Πλαστικό λευκό χρώμα (Smaltoplast)	(Τεμάχια των 10 λίτρων) :

ΔΙΕΥΚΡΙΝΗΣΕΙΣ ΓΙΑ ΤΗΝ ΣΥΜΠΛΗΡΩΣΗ ΤΟΥ ΠΙΝΑΚΑ ΑΝΤΑΠΟΔΟΤΙΚΟΥ ΑΝΤΑΛΛΑΓΜΑΤΟΣ(Π.2)

1. Ο πλειοδότης δεν έχει δικαίωμα να τροποποιήσει τις ενδείξεις του πίνακα ελάχιστων αποδοτικών ανταλλαγμάτων (Π.1) καθώς είναι η κατώτερη προσφορά που κρίνεται αποδεκτή προκειμένου να λάβει μέρος στον πλειοδοτικό διαγωνισμό.
2. Σε περίπτωση αύξησης της πλειοδοτούσας προσφοράς, προβαίνει στην σταδιακή συμπλήρωση του πίνακα ανταποδοτικού ανταλλάγματος (Π.2) όπως περιγράφεται ακολούθως:
 - A.** Προσθέεται ένα τεμάχιο - ποσότητα ανά είδος, ξεκινώντας από το A/A 1 και ακολουθώντας την αύξουσα αρίθμηση (π.χ. ξεκινώντας την πλειοδοτούσα προσφορά προσθέτουμε ένα ανταλλακτικό στο A/A 1, εν συνεχεία προσθέτουμε ένα ανταλλακτικό στο A/A 2, κ.ο.κ.). Σε περίπτωση μη ορθής συμπλήρωσης του προαναφερόμενου πίνακα (Π.2), η προσφορά κρίνεται απορριπτή.
 - B.** Εφόσον έχουν συμπληρωθεί με ένα τεμάχιο, όλα τα πεδία του πίνακα πλειοδοτικών αποδοτικών ανταλλαγμάτων (Π.2) και ο πλειοδότης επιθυμεί περαιτέρω αύξηση της πλειοδοτούσας προσφοράς, προσθέτει ένα επιπλέον τεμάχιο ανά πεδίο, τηρώντας την σειρά, όπως ακριβώς περιγράφηκε στην προηγούμενη παράγραφο.
 - Γ.** Σε περίπτωση πλειοδοτούσας προσφοράς, χωρίς την τήρηση της αύξουσας αρίθμησης, η προσφορά κρίνεται απορριπτή.

ΠΑΡΑΡΤΗΜΑ «Ε»

ΥΠΟΔΕΙΓΜΑ ΣΧΕΔΙΟΥ ΣΥΜΒΑΣΗΣ

(Αποτελεί αναπόσπαστο τμήμα της διακήρυξης υπ' αριθ. 04/2024)

ΥΠΗΡΕΣΙΑ

ΣΥΜΒΑΣΗ Νο /2024

Παραχώρηση

ΠΛΕΙΟΔΟΤΗΣ :

Διακήρυξη 04/2024 - ΔΤΕ/ΑΕΑ

Π Ι Ν Α Κ Α Σ
Π Ε Ρ Ι Ε Χ Ο Μ Ε Ν Ω Ν Σ Υ Μ Β Α Σ Η Σ Υ Π' ΑΡΙΘΜ..../

- Άρθρο1^ο: Γενικοί Όροι
- Άρθρο2^ο : Περιγραφή - Τιμή Αντικειμένου
- Άρθρο3^ο :
- Προσδιορισμός Υλικών Άρθρο 4^ο : Πληρωμή ή Ανταποδοτικό είδος-
 Δικαιολογητικά
- Άρθρο5^ο : Εγγυοδοσία
- Άρθρο6^ο: Παράδοση -Παραλαβή
- Άρθρο7^ο :
 Κήρυξη Πλειοδότη ως Εκπτώτου και Κυρώσεις για Εκπρόθεσμη
 Παραλαβή
- Άρθρο8^ο : Τροποποίηση Όρων Υπογραφείσας Σύμβασης
- Άρθρο9^ο : Ολοκλήρωση Σύμβασης
- Άρθρο10^ο : Άλλοι Όροι
- Άρθρο 11^ο: Γενικές Επισημάνσεις

Διακήρυξη 04/12

ΑΡΙΘΜΟΣ ΣΥΜΒΑΣΗΣ/20...

ΠΟΣΟ ΣΥΜΒΑΣΗΣ€

Παραχώρηση

1. Με την απόφαση με στοιχεία
(ΑΔΑ), τα αποτελέσματα του προηγούμενου διαγωνισμού Δ...../20 κατα
κυρώθηκαν υπέρ του οικονομικού φορέα υπό τη διακριτική επωνυμία
« »

2. Σήμερα..... Στην (Οδός:
Τ.Κ Αθήνα, τηλ. 210-....., ,E-mail
..... @.....), υπογράφεται η παρούσα σύμβαση απόρροια της ανωτέρω κα-
τακυρωτικής διαταγής μεταξύ των :

α , ως νόμιμο εκπροσώπου η
οποία θα αποκαλείται στο εξής χάριν συντομίας «Ε.Α.» και

β , ως νόμιμο εκπροσώπου της εταιρείας..... (Οδός:
..... Τ.Κ....., τηλ.
..... , ,E-mail.....@.....) η οποία θα αποκαλείται στο
εξής χάριν συντομίας «Πλειοδότης» .

3. Οι συμβαλλόμενοι συμφωνούν και κάνουν αμοιβαία αποδεκτά τα διαλαμβανόμενα
στα επόμενα άρθρα που αφορούν στην αξιοποίηση

Άρθρο 1°
Γενικοί Όροι

1. Σε ότι αφορά στους Γενικούς Όρους της παρούσας σύμβασης ισχύουν τα καθοριζόμενα στους αντίστοιχους Γενικούς της Διακήρυξης 04/2024 του πλειοδοτικού διαγωνισμού.
2. Οποιαδήποτε διαφορά που αφορά στην ερμηνεία και στην εκτέλεση της σύμβασης λύεται, εφόσον από την κείμενη νομοθεσία προβλέπεται τέτοια προσφυγή, από το δικαστήριο της περιοχής διενέργειας του διαγωνισμού, εφαρμοζόμενου του Ελληνικού Δικαίου.
3. Τα κάθε είδους, δικαιώματα του Δημοσίου, εξαιτίας της μη συμμόρφωσης του πλειοδότη με τους όρους συμφωνιών και τη σύμβαση εισπράττονται από όσα ο πλειοδότης έχει να λαμβάνει από οποιαδήποτε αιτία από το Δημόσιο και σε περίπτωση που αυτά δεν επαρκούν σύμφωνα με τις διατάξεις του Νόμου περί εισπράξεως Δημοσίων εσόδων.
4. Η Υπηρεσία δεν αναλαμβάνει υποχρέωση για τυχόν μέτρα και αυξήσεις των πάσης φύσεως δαπανών, φόρων, τελών κλπ. που λαμβάνονται από οποιαδήποτε Αρχή και δεν ευθύνεται ούτε αποδέχεται οποιαδήποτε επίδραση επί της υλοποίησης του συμβατικού αντικειμένου.
5. Η παρούσα διέπεται κατ' αναλογία από τις διατάξεις του άρθρου 31 του Ν 4670/2020.

Άρθρο 2°
Περιγραφή - Τιμή Αντικειμένου

1. Η παρούσα σύμβαση έχει ως αντικείμενο την αξιοποίηση άχρηστου υλικού της Ε.Α., σύμφωνα με την προσφορά του πλειοδότη και τη σχετική διαταγή κατακύρωσης, όπως αναγράφεται αναλυτικά στο **Παράρτημα «Γ» της παρούσας**.
2. Ο πλειοδότης οφείλει να παραλάβει τα υλικά που αναφέρονται στην παρούσα και με τις τιμές που αναγράφονται στην αντίστοιχη στήλη.
3. Πλέον των παραπάνω ποσών, οι πλειοδότες θα καταβάλλουν τον προβλεπόμενο ΦΠΑ, ανάλογα με το είδος και την αξία των υλικών (αν απαιτείται).

Άρθρο 3°
Προσδιορισμός παραχωρούμενων Υλικών

1. Τα προς αξιοποίηση υλικά και εφόδια περιγράφονται αναλυτικά στο Παράρτημα «Γ» της υπ' αριθμ. 04/2024 από xx/xx/2024 διακήρυξης. Η περιγραφή των υλικών (ποσοτική- ποιοτική) είναι ενδεικτική και δε δημιουργεί δεσμεύσεις για την Υπηρεσία.
2. Τα υλικά βρίσκονται στον οριζόμενο χώρο αξιοποίησης σε διάφορους τύπους στοιβάδας ή εναποθήκευσης, συσκευασμένα ή μη, σε κλειστό χώρο ή στην ύπαιθρο και αξιοποιούνται σε οποιαδήποτε κατάσταση και αν βρίσκονται.
3. Η Υπηρεσία δεν αναλαμβάνει καμία ευθύνη για τυχόν αμφισβητήσεις εγείρομενες μετά την κατακύρωση του διαγωνισμού για κρυμμένα ή μη, ελαττώματα, ελλείψεις ή ιδιότητες και γενικά πραγματικά ή νομικά ελαττώματα των κατακυρωθέντων υλικών, καθ' όσον οι πλειοδότες μπορούν ελεύθερα και ακώλυτα μέχρι την ημερομηνία κατάθεσης δικαιολογητικών συμμετοχής στον διαγωνισμό να ελέγξουν και να διαπιστώσουν την ποιοτική και ποσοτική και γενικά την όλη κατάσταση των αξιοποιούμενων υλικών.
4. Ο πλειοδότης απαγορεύεται να προβεί σε χρήση ή διάθεση ή ανακατασκευή, ολικά ή μέρους εμβλημάτων ή ενδείξεων ή οποιουδήποτε υπηρεσιακού στοιχείου της Ελληνικής Αστυνομίας, τα οποία τυχόν υφίσταται στα υπό παραχώρηση υλικά.

Άρθρο 4^ο
Παράδοση Ανταποδοτικού Είδους- Δικαιολογητικά

1. Εντός του χρονοδιαγράμματος, το οποίο ορίζεται στο Άρθρο 14 της σχετικής Διακήρυξης παραδίδετε σε Επιτροπή που θα συσταθεί από την Υπηρεσία μας, το ανταποδοτικό είδος σύμφωνα με τις τεχνικές απαιτήσεις της Υπηρεσίας, η οποία προβαίνει άμεσα στους ελέγχους που προβλέπονται από τις τεχνικές απαιτήσεις για την οριστική παραλαβή του, συντάσσοντας σχετικό πρακτικό .

2. Με μέριμνα του πλειοδότη ακριβές αντίγραφο του παραστατικού πληρωμής - καταβολής του αντιτίμου προσκομίζεται στο Φορέα υπογραφής της σύμβασης.

Άρθρο 5^ο
Εγγυοδοσία

1. Ο πλειοδότης « » για την καλή εκτέλεση των όρων της παρούσας σύμβασης κατέθεσε την υπ' αριθ Εγγυητική Επιστολή της..... Τράπεζας Κατάστημα....., για το ποσό των.....ΕΥΡΩ, που καλύπτει το πέντε (4) % της προϋπολογισθείσας αξίας των υλικών του Παραρτήματος «Γ» της υπ' αριθμ. 04/2024 από xx/xx/2023.

2 Η εγγυητική επιστολή καλής εκτέλεσης που δόθηκε θα επιστραφεί στον πλειοδότη μετά την εκπλήρωση όλων των συμβατικών του υποχρεώσεων.

Άρθρο 6^ο
Παράδοση - Παραλαβή

1. Η αποδέσμευση των υλικών θα γίνει μετά την παραλαβή του ανταποδοτικού είδους και έκδοση σχετικής εγκριτικής διαταγής από τον Φορέα υπογραφής της Σύμβασης.

2 Η παράδοση των υλικών θα πραγματοποιηθεί σύμφωνα με τα καθοριζόμενα στους Γενικούς και Ειδικούς Όρους του διαγωνισμού και την προσφορά του πλειοδότη.

3 Η παράδοση των υλικών ενεργείται στον τόπο εναπόθεσης των αξιοποιούμενων υλικών κατά το χρόνο παράδοσης και στη συσκευασία που ήδη βρίσκονται, από συλλογικό όργανο της Υπηρεσίας - Επιτροπή Παράδοσης που συγκροτήθηκε για το σκοπό αυτό με σχετική διαταγή του Φορέα υπογραφής της σύμβασης, παρουσία του αρμόδιου διαχειριστή της αποθήκης και του ίδιου του αγοραστή ή του νομίμως εξουσιοδοτημένου εκπροσώπου αυτού, συντασσόμενου και υπογεγραμμένου σχετικού πρωτοκόλλου, από όλους τους παραπάνω εμπλεκόμενους στη διαδικασία παράδοσης. Η ίδια Επιτροπή θα προβεί ευθύς της παράδοσης του ανταποδοτικού είδους και στους ελέγχους παραλαβής ή μη αυτού.

4 Η παραλαβή των υλικών θα πραγματοποιηθεί από τον πλειοδότη με Προσωπικό και μέσα δικά του μέσα από την..... [Υπηρεσία / Τοποθεσία], εντός τριάντα (30) ημερών από την παραλαβή του ανταποδοτικού είδους.

5 Για τα προς παραχώρηση υλικά, ουδεμία εγγύηση παρέχεται επί της καλής λειτουργίας και ποιοτικής κατάστασής τους.

6 Επίσης, δεν επιτρέπεται επιλογή και ένσταση του πλειοδότη κατά την παραλαβή των υλικών, σε ότι αφορά στην τρέχουσα ποιοτική κατάστασή τους.

7. Τον πλειοδότη βαρύνουν μεταφορικά, ζυγιστικά, εκφορτωτικά και λοιπά έξοδα για την παραλαβή των υλικών.

8 Κατά την παράδοση των αξιοποιούμενων υλικών θα συνταχθεί Πρωτόκολλο παράδοσης- παραλαβής, σε 4 αντίγραφα, το οποίο θα προσυπογραφεί, από την αρμόδια επιτροπή της Υπηρεσίας για την παράδοση των υλικών, τον αρμόδιο Διαχειριστή υλικού και τον πλειοδότη ή το νόμιμο εκπρόσωπο αυτού. Με μέριμνα της εν λόγω επιτροπής, επί αποδείξει παραλαβής, επιδίδεται από ένα (1) του αντίγραφο του Πρωτοκόλλου

παράδοσης-παραλαβής συνοδεία των παραστατικών ζυγολογίων, καταστάσεων-πινάκων, στο Φορέα υπογραφής της Σύμβασης, στον πλειοδότη, στον Διαχειριστή Υλικού της Μονάδας και ένα κρατά η αρμόδια Επιτροπή για την παράδοση του Υλικού. Ομοίως θα υλοποιηθεί και για την παραλαβή του ανταποδοτικού είδους.

9 Ο πλειοδότης κατά την παραλαβή του υλικού είναι προσωπικά υπεύθυνος για κάθε ατύχημα του Προσωπικού του που θα ασχολείται με την εργασία της παραλαβής, μέχρι της ολοκλήρωσης της παράδοσης και ο Φορέας υπογραφής της σύμβασης ουδεμία ευθύνη έχει και δεν υποχρεούται σε αποζημίωση οποιασδήποτε φύσεως.

10 Το προσωπικό του πλειοδότη πρέπει να είναι ασφαλισμένο κατά κινδύνων από ατυχήματα, με δαπάνες και με μέριμνα αυτού και η ασφάλεια πρέπει να καλύπτει κάθε αστική ευθύνη.

11. Επίσης ο πλειοδότης ευθύνεται για κάθε βλάβη, ζημιά ή απώλεια που τυχόν θα προξενήσει αυτός ή το προσωπικό του στις εγκαταστάσεις, μηχανήματα ή υλικά της Ε.Α., κατά τις εργασίες της παραλαβής.

12 Πέραν των υποχρεώσεων του πλειοδότη στις παραγράφους 10,11,12 του παρόντος άρθρου ισχύουν και τα καθοριζόμενα στους Γενικούς και Ειδικούς Όρους της Διακήρυξης 04/2024 του Διαγωνισμού.

13 Ο πλειοδότης αναλαμβάνει την υποχρέωση να προβεί σε όλες τις απαιτούμενες ενέργειες σύμφωνα με την ισχύουσα νομοθεσία της χώρας εγκατάστασής του και της Ελλάδας για την εξασφάλιση των απαραίτητων αδειών εξαγωγής όλων των υλικών που τυχόν θα απαιτηθούν μετά την κατακύρωση.

Άρθρο 7°

Κήρυξη Πλειοδότη ως Εκπτώτου και Κυρώσεις για Εκπρόθεσμη Παραλαβή

Σε περίπτωση μη παραλαβής των παραχωρούμενων υλικών από τον πλειοδότη εντός των συμβατικών προθεσμιών ή εκπρόθεσμης παραλαβής τους, εφαρμόζονται τα καθοριζόμενα στους Γενικούς Όρους της Διακήρυξης 01/2024. Ομοίως εφαρμόζεται και για την περίπτωση εκπρόθεσμης παράδοσης του ανταποδοτικού είδους.

Άρθρο 8°

Τροποποίηση Όρων Υπογραφείσας Σύμβασης

1. Τροποποίηση της συναφθείσας Σύμβασης επιτρέπεται μόνο σε αντικειμενικά δικαιολογημένες περιπτώσεις, εφόσον συμφωνήσουν προς τούτο και τα δύο συμβαλλόμενα μέρη, μετά από προηγούμενη τροποποίηση της κατακυρωτικής διαταγής από την Υπηρεσία διενέργειας του διαγωνισμού.

2 Πράξεις ή παραλείψεις των συμβαλλομένων επ' ουδενί θεωρούνται ότι ενέχουν σιωπηρή τροποποίηση της Σύμβασης αυτής ή οιοδήποτε όρου της. Κάθε ανοχή ή καθυστέρηση ή αμέλεια των συμβαλλομένων στην άσκηση των δικαιωμάτων τους ή αξιώσεών τους, δεν θεωρείται ούτε ερμηνεύεται ως παραίτηση από αυτά.

Άρθρο 9°

Ολοκλήρωση Σύμβασης

Η Σύμβαση θεωρείται ότι εκτελέστηκε όταν :

α. Παραλήφθηκαν από τον πλειοδότη οριστικά (ποσοτικά και ποιοτικά) τα συμβατικά αντικείμενα και έγινε η αποπληρωμή του αντίστοιχου συμβατικού τιμήματος, αφού προηγουμένως επιβλήθηκαν τυχόν κυρώσεις ή εκπτώσεις,

β. Παραλήφθηκαν από την Υπηρεσία οριστικά (ποσοτικά και ποιοτικά) τα ανταποδοτικά είδη, αφού προηγουμένως επιβλήθηκαν τυχόν κυρώσεις ή εκπτώσεις και

γ. Εκπληρώθηκαν και οι τυχόν λοιπές συμβατικές υποχρεώσεις και από τα δύο συμβαλλόμενα μέρη και αποδεσμεύθηκαν οι σχετικές εγγυήσεις κατά τα προβλεπόμενα

από τη σύμβαση.

Άρθρο 10°
Γενικές Επισημάνσεις

1. Η παρούσα διέπεται από το Ελληνικό δίκαιο και άπαντες οι όροι της θεωρούνται ουσιώδεις.

2 Η Σύμβαση κατισχύει κάθε άλλου κειμένου στο οποίο στηρίζεται, όπως Προσφορά, Διακήρυξη, Απόφαση κατακύρωσης ή ανάθεσης, εκτός καταδήλων σφαλμάτων ή παραδρομών.

3 Για θέματα που δεν ρυθμίζονται ρητώς από τη Σύμβαση ή εάν ανακύψουν αντικρουόμενοι - αντιφατικοί όροι της, λαμβάνονται υπόψη κατά σειρά, η παρούσα, η κατακύρωση και η διακήρυξη του προηγηθέντος σχετικού με το αντικείμενο της παρούσας διαγωνισμού, εφαρμοζόμενων συμπληρωματικώς των οικείων διατάξεων του Αστικού Κώδικα.

4 Απαγορεύεται η εκχώρηση από τον πλειοδότη των δικαιωμάτων και υποχρεώσεων του, που απορρέουν από την παρούσα Σύμβαση σε οποιοδήποτε τρίτο, χωρίς την έγκριση της Υπηρεσίας.

5 Ο πλειοδότης δεν μπορεί να ζητήσει μείωση του τιμήματος ή εξαίρεση, διαλογή ή εγκατάλειψη αζημίως ορισμένων υλικών με την αιτιολογία ότι έλαβαν χώρα αλλαγές ή αλλοιώσεις αυτών από τη διεξαγωγή του διαγωνισμού μέχρι την παράδοσή τους.

6 Ο πλειοδότης «.....» έλαβε γνώση και αποδέχεται πλήρως και ανεπιφυλάκτως τους Γενικούς και Ειδικούς Όρους Συμφωνιών του υπ' αριθ. ----/----(----) πλειοδοτικού διαγωνισμού, όπως τα Παραρτήματα «Α» και «Β», τους οποίους υπόσχεται, ότι θα εκπληρώσει στο ακέραιο.

7. Η παρούσα συντάχθηκε σε δύο (2) αντίγραφα και αφού αναγνώσθηκε και βεβαιώθηκε, υπογράφεται από τους συμβαλλομένους.

8 Τα παρακάτω Παραρτήματα αποτελούν αναπόσπαστο τμήμα της παρούσας Σύμβασης.

ΟΙ ΣΥΜΒΑΛΛΟΜΕΝΟΙ

Ο
..... ΠΛΕΙΟΔΟΤΗΣ

Ο